

D

**Einbauanweisung
Elektrischer Zubehörsatz**

2-14

GB

**Installation Instructions
Electrical Accessories Set**

15-27

F

**Instructions de montage
Jeu d'accessoires électriques**

28-40

NL

**Inbouwhandleiding
Elektrisch Toebehoorpakket**

41-53

I

**Istruzioni di montaggio
Kit elettrico per accessori**

54-66

E

**Instrucciones de montaje
Juego de accesorios eléctricos**

67-79

D

Elektrischer Zubehörsatz

Westfalia-Bestell-Nr.: 313 116 300 113/123/133

Verwendungsbereich: Mercedes-Benz Typ 210 alle Modelle
Limousine und T-Limousine
Mercedes-Benz Typ 208 alle Modelle

Allgemeine Hinweise:

Vor Arbeitsbeginn bitte die Einbauanweisung durchlesen.

Gebohrte Löcher müssen entgratet und anschließend mit Zinkstaubfarbe gestrichen werden.

Die Installation des Elektrosatzes darf nur von Fachpersonal bei abgeschlossener Batterie möglichst mit Hilfe eines Ruhestromerhaltungsgerät durchgeführt werden.

Alle Lötverbindungen sind mit einem Schrumpfschlauch zu isolieren.

Der Ausfall einer Blinkleuchte auch am Anhänger wird durch die Erhöhung der Blinkfrequenz angezeigt, dadurch ist keine zusätzliche Blinkkontrolle notwendig.

Beim Abschließen der Batterie können gespeicherte Daten verloren gehen!
Bitte Hersteller Informationen beachten.

Dieser Leitungssatz ist mit einer Nebelschlußleuchtenabschaltung ausgerüstet.

Wichtig!

Bitte Änderungen für Typ 210 Limousine und T-Limousine ab 03/97 *ab Seite 13* beachten.

Zusatzinformation zum Einbau in den Typ Coupe 208 *ab Seite 14*.

Bei Verwendung eines 7 poligen Adapters ist dieser nach Beendigung der Anhängerfahrt wieder aus der Steckdose zu entfernen.

Mercedes-Benz Typ 210, Limousine und T-Limousine

Stückliste:

- Anbauanleitung
- Leitungssatz Typ 210/208 mit vorkonfektioniertem Steckdoseneinsatz
- Befestigungsmaterial
- Steckdosengehäuse mit Mikroschalter
- Nebelschlußleuchten Abschaltrelais
- Arbeitsanweisung

Allgemeine Arbeiten:

- Kofferraumverkleidung links aus-, einbauen
- Teppich in Kofferraumboden herausnehmen, einlegen
- Fondsitzelehne und Sitzkissen aus-, einbauen
- Verkleidung Einstieg links hinten / vorne aus-, einbauen
- untere Verkleidung B-Säule links aus-, einbauen
- Kabelkanal links öffnen-, schließen
- Lichtmodul aus-, einbauen

Anschlußschema Leitungssatz Typ 210, Limousine und T-Limousine

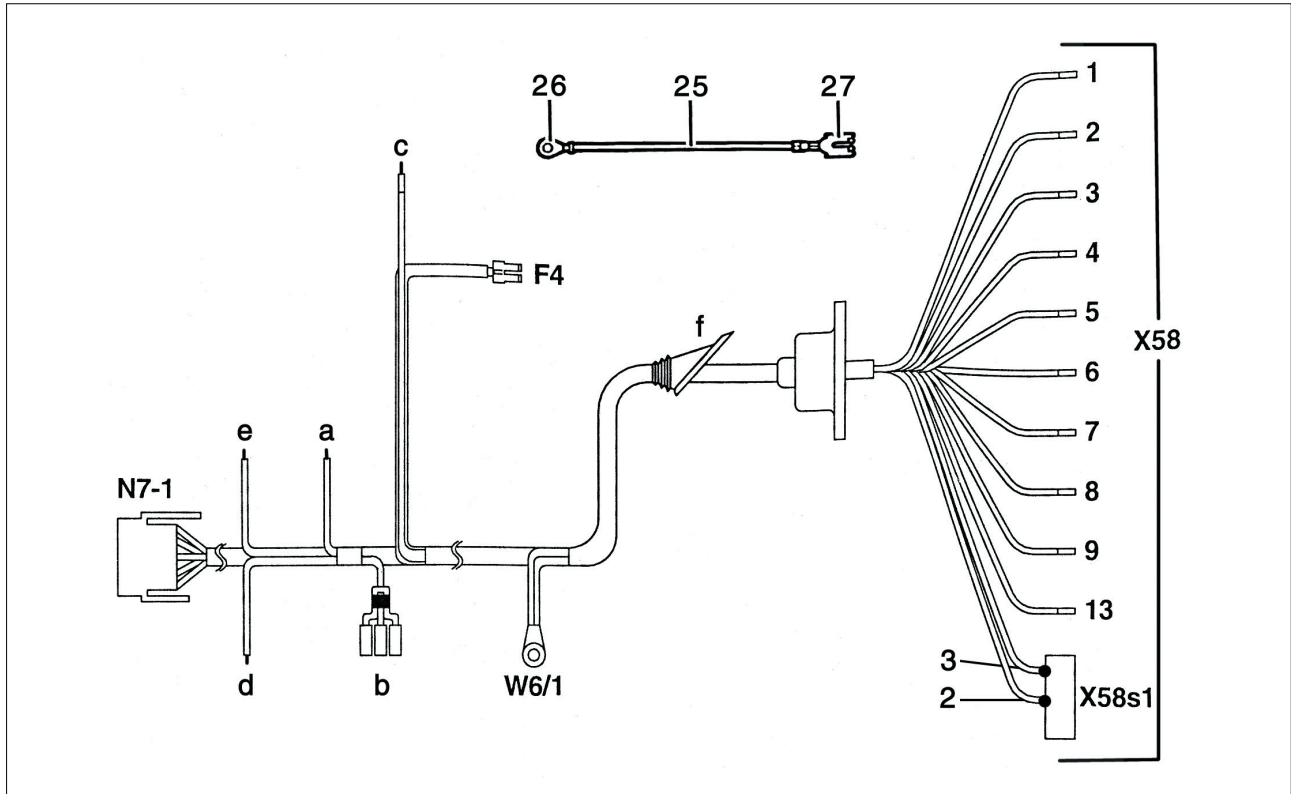

Legende:

X58 Steckdose Anhängervorrichtung,
13 polig

(X58/s1 Mikroschalter Anhängererkennung)

Steckplatzbelegung Steckdose
Anhängervorrichtung (X58)

1	schwarz/weiß
2	grau/grün
3	braun (2,5 mm ²)
4	schwarz/grün
5	grau/rot
6	schwarz/rot
7	grau/schwarz
8	grau/gelb
9	rot (2,5 mm ²)
13	braun (2,5 mm ²)

W6/1 Masse Kofferraum Schlußleuchte links
F4 Anschluß Sicherungsdose Fond Klemme 30

a Braun/weiß - Abschaltung, Einparkhilfe
b Relais Nebelschlußlichtabschaltung
c Kontakthülse am Kabel braun/weiß für
pneumatische Steuereinheit (PSE)
- siehe Seite 13
d Schwarz/weiß - Anschluß für Blinkleuchte links
e Schwarz/grün - Anschluß für Blinkleuchte rechts
f Tülle

N7/1 Steckverbindung Lichtmodul

25 Zusatzleitung
26 Plusklemme Batterie 12 V
27 Ausgang 12 Sicherungsdose Fond

Verlauf - Elektroeinbausatz Typ 210, Limousine

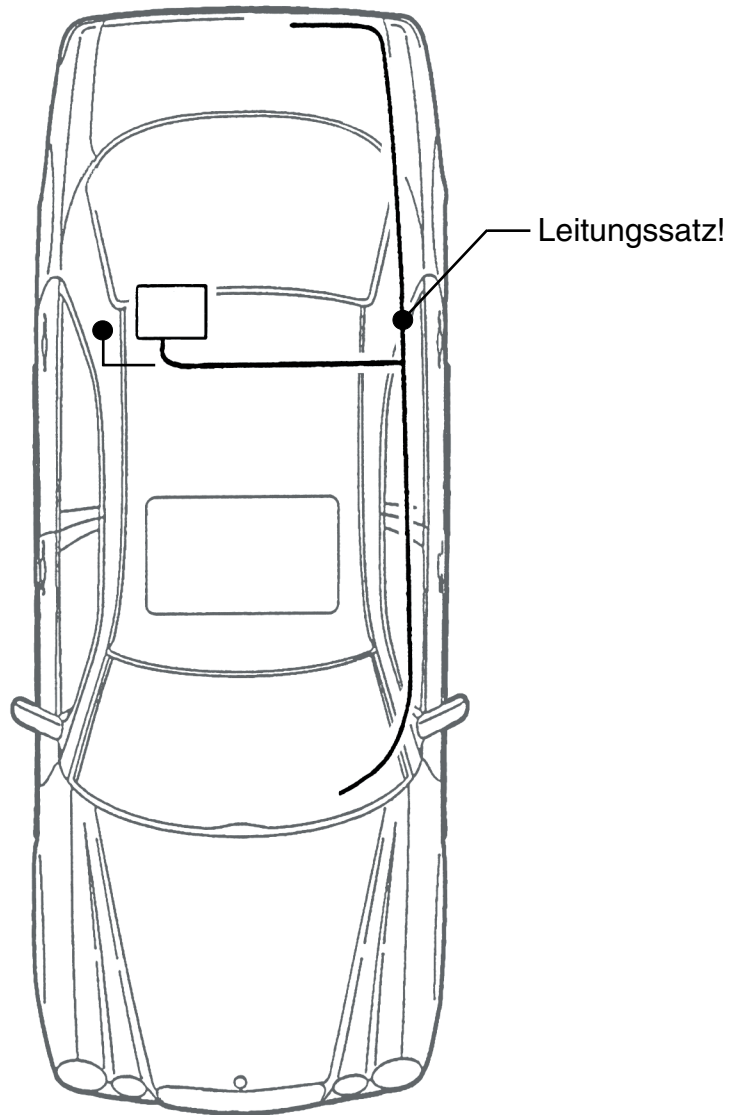

Verlauf - Elektroeinbausatz Typ 210, T-Limousine

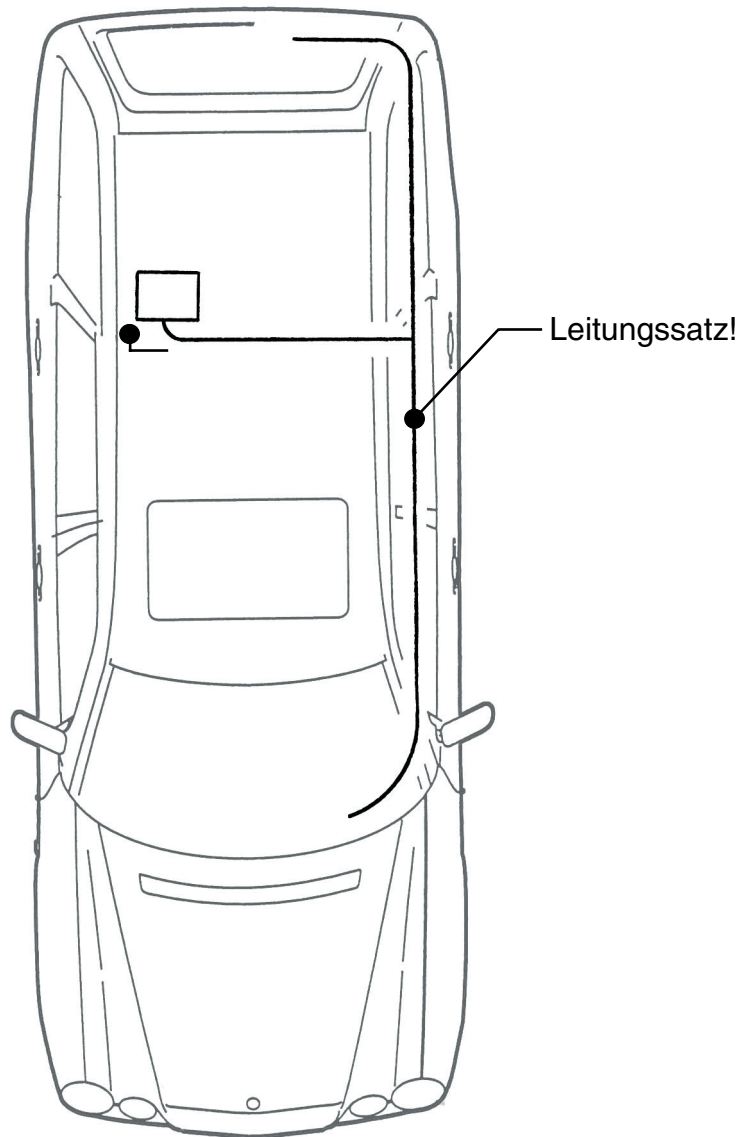

Detailinformation - Elektroeinbausatz Typ 210, Limousine und T-Limousine

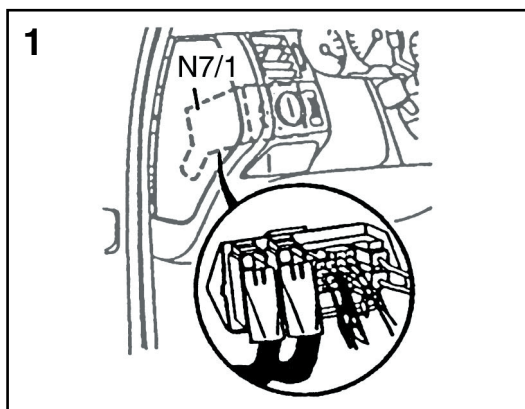
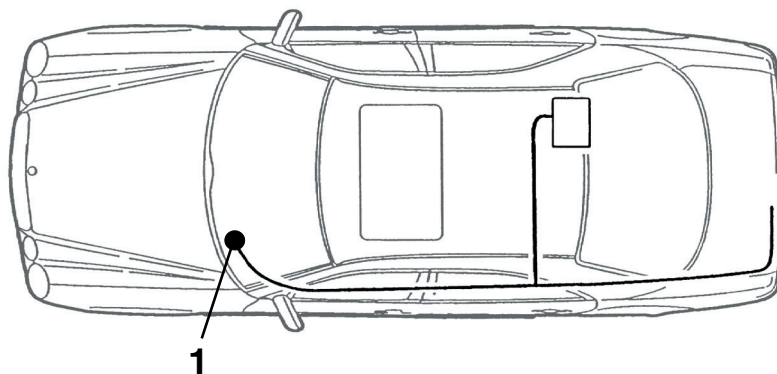

Lichtmodul N7-1 ausbauen

Kupplung des Leitungssatzes Anhängervorrichtung in den freien Steckplatz des Lichtmoduls einstecken.

Detailinformation - Elektroeinbausatz Typ 210, Limousine und T-Limousine

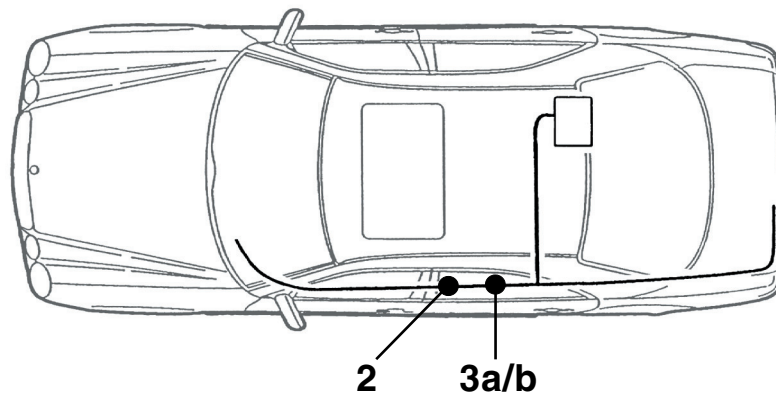

2

Funktion:

Leitung schwarz/grün Blinkleuchte rechts

Leitung schwarz/weiß Blinkleuchte links

- Serienleitungssatz im Bereich des linken Türschwellers aus dem Kabelkanal anheben.
- Schwarz/grüne Leitung und die schwarz/weiße Leitung aus dem Kabelbündel heraus ziehen.
- schwarz/grüne und schwarz/weiße Leitung des Serienleitungssatzes durchtrennen und 10mm abisolieren.
- Mit dem Ende der gleichfarbigen Leitung des Leitungssatzes Anhängervorrichtung verlöten und isolieren.

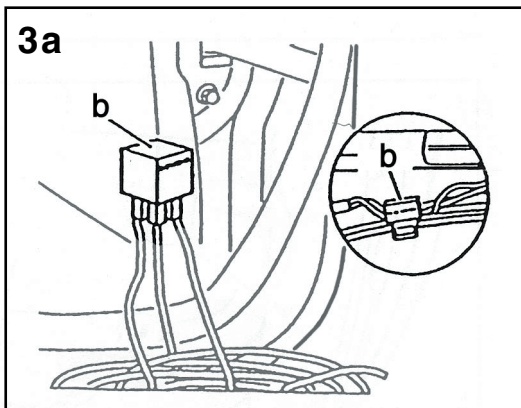

Leistungsbrücke zw. 30/86 und 87a am Relais durchtrennen und beide Seiten 8-10mm abisolieren und verzinnen. Grau/grüne Leitung für Nebelschlußleuchte vom Serienleitungssatz durchtrennen und die Enden wie vorher beschrieben abisolieren und verzinnen.

- Relais gemäß Schaltung einlöten und in den Kabelkanal einklipsen.
- Leitung von 30/86 auf die von vorne kommende grau/grüne Leitung anlöten.
- Leitung von 87a auf die nach hinten gehende Leitung anlöten.
- Leitung an 85 mit der grau/grünen Leitung des Anhängerleitungssatzes verbinden.

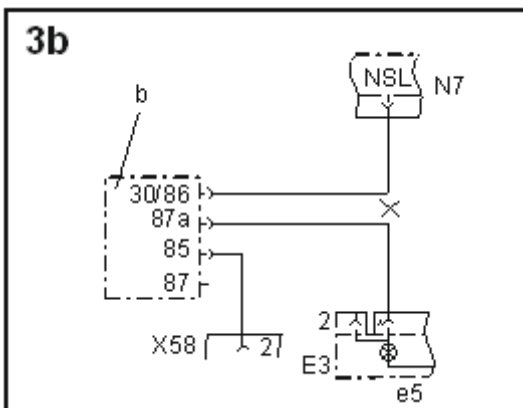

b - Relais Nebelschlußlichtabschaltung

X58 Steckdose Anhängervorrichtung 13-polig

N7 Lichtmodul

E3 Fahrzeugleuchte

Bei Fahrzeugen mit Parktronic-System ist die braun/weiße Leitung des Anhängerleitungssatzes in den Serienleitungssatz am Punkt 2 einzulöten. Braun/weiße Leitung des Serienleitungssatzes aus dem Kabelbündel herausziehen und durchtrennen und 10mm abisolieren. Leitung des Anhängerleitungssatzes trennen und 10mm abisolieren.

Alle Leitungsenden miteinander verlöten und isolieren.

Detailinformation - Elektroeinbausatz Typ 210, Limousine

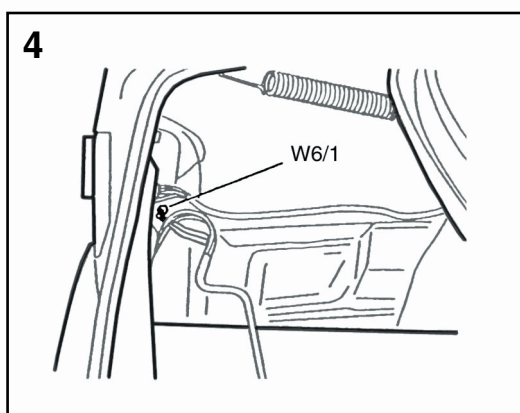
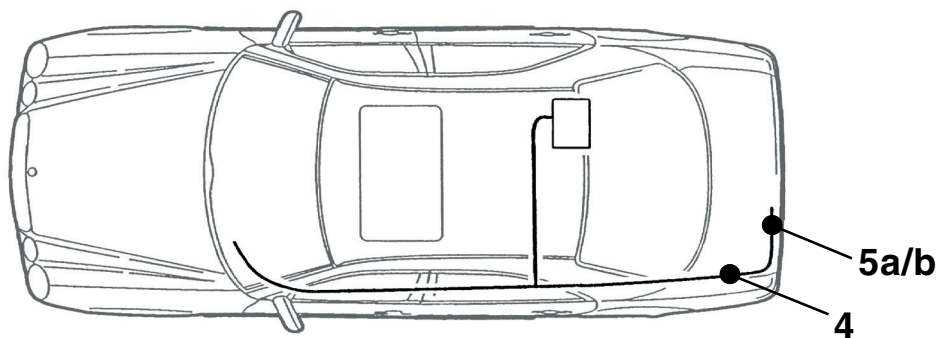

Masseleitungen (braun und braun/weiß) mit Ringkabelschuh am Massepunkt W6/1 anschrauben.

T- Limousine:
Der Massepunkt liegt 450mm in Fahrtrichtung von der Heckleuchte links entfernt.

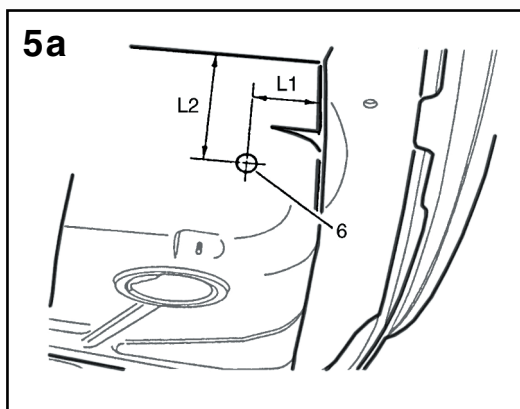

Heckausgang - Leitungssatz Typ 210 Limousine

- X58** Steckdose Anhängervorrichtung 13 polig
- 18** Vorkonfektionierter Steckdosenhalter mit 13-poliger Steckdose und Befestigungsmaterial auf Steckdosenhalteblech anschrauben.
- L1** 85mm vom Ende Längsträger links.
- L2** 130mm vom Bodenblech Anschluß Längsträger herunter.

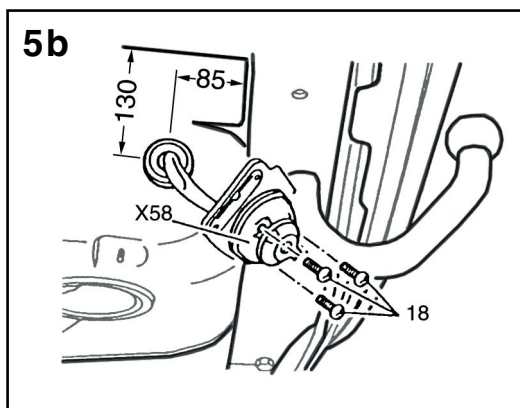

- 6** Bohrstelle (6) \varnothing 13mm vorbohren und auf \varnothing 38mm ausarbeiten.

Detailinformation - Elektroeinbausatz Typ 210, T-Limousine

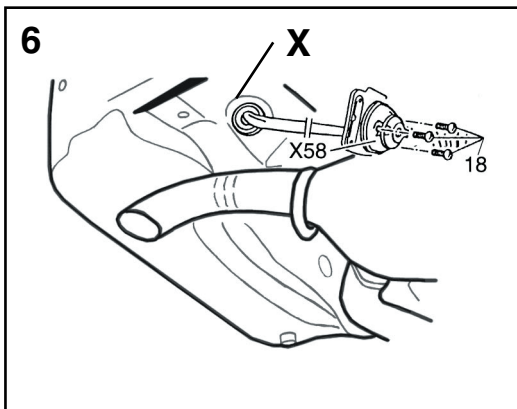
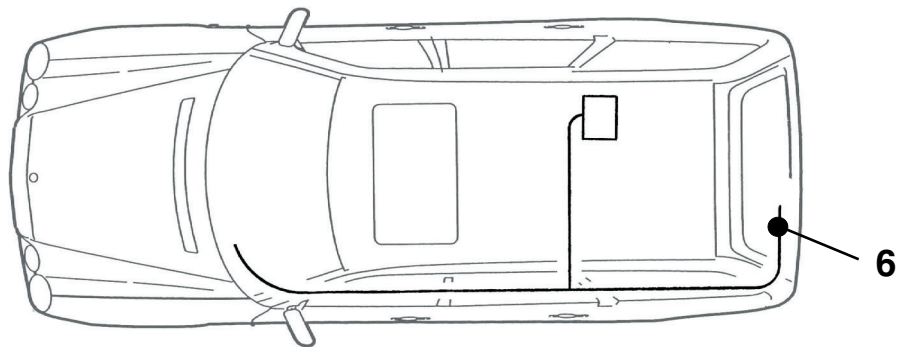

Heckausgang - Leitungssatz Typ 210 T-Limousine

X58 Steckdose Anhängervorrichtung 13 polig

18 Vorkonfektionierter Steckdosenhalter mit 13-poliger Steckdose und Befestigungsmaterial auf Steckdosenhalteblech anschrauben.

Blindstopfen aus der Bohrung X entfernen und die Tülle vom Leitungssatz einsetzen.

Bei Fahrzeugen mit Parktronic-System ist bereits eine Tülle vorhanden.

Folgendes ist zu beachten:

Tülle einschlitzen und die Leitung der Anhängervorrichtung mit in die Tülle einsetzen.

Tülle wieder einbauen und mit Termostat abdichten.

Detailinformation - Elektroeinbausatz Typ 210, Limousine und T-Limousine

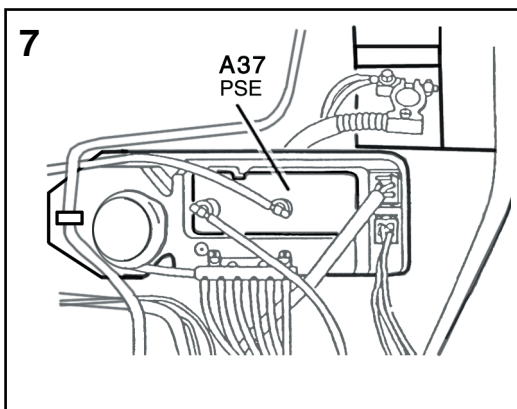
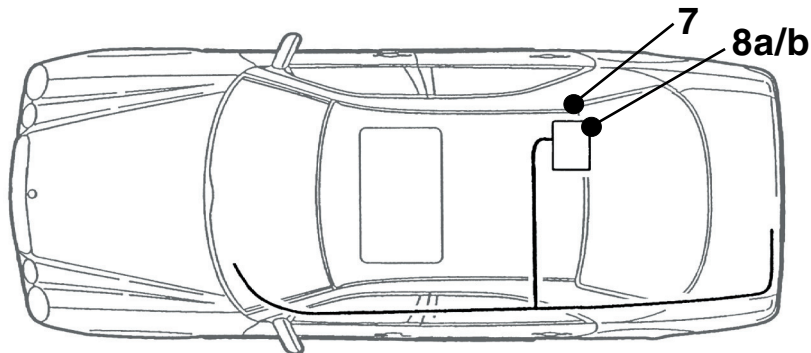

A37 Pneumatische Steuereinheit (PSE)

Pneumatische Steuereinheit (A37) aus Schaumstoffumhüllung nehmen.
Leitung braun/weiß (c) (bei Fahrzeugen bis 02/97) in die freie Kammer 2 der 12-poligen Kupplung an der Pneumatischen Steuereinheit einclippen.
Bei Fahrzeugen ab 03/97 in die freie Kammer 15 der 18-poligen Kupplung einclippen.
Falls belegt: Leitung braun/weiß in die vorhandene Leitung einlöten und isolieren.

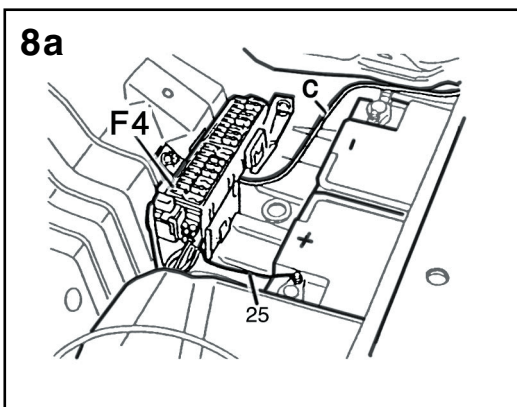

Einspeisung Klemme 30 an der Sicherungsdose Fond F4:

- Sicherungsdose F4 im Fond Belegung für die Sicherungen 10-18 ausbauen.
- Falls Sicherungsdose nicht vorhanden, die beiliegende Sicherungsdose verwenden.
- Wenn an Sicherung 12 der Sicherungsdose F4 keine Spannungseinspeisung vorhanden ist, den Stecker der roten Zusatzleitung 25 in Steckplatz 12, Belegung E montieren.

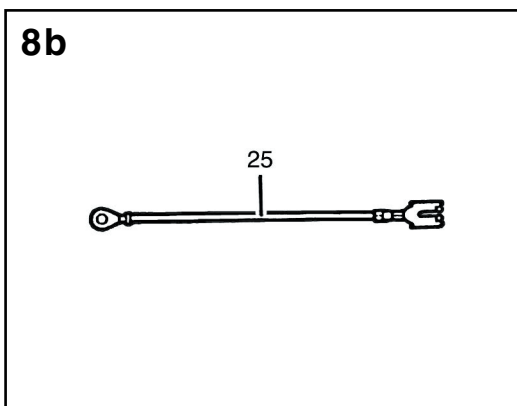

Danach Ringkabelschuh von der roten Zusatzleitung 25 an die Batterie (Pluspol) anschließen.

Hinweis: Entfällt wenn Einspeisung vorhanden war.

Rote Leitung vom Leitungssatz Anhängervorrichtung am Steckplatz 12 Belegung D montieren.

Sicherung 25A auf Steckplatz 12 der Sicherungsdose F4 im Fond einstecken.

Detailinformation - Elektroeinbausatz Typ 210 Limousine und T-Limousine

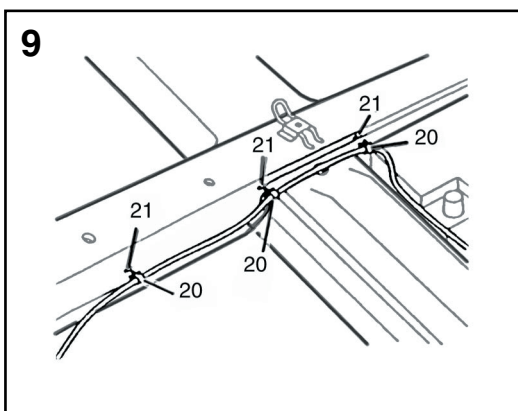
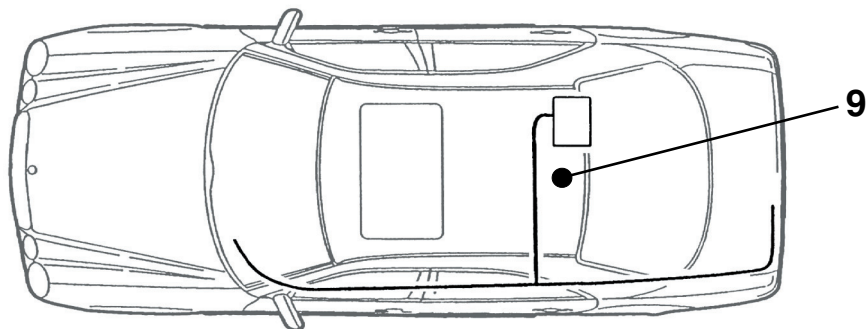

Leitung zur pneumatischen Steuereinheit und zum Sicherungskasten vom Kabelkanal links zur Batterie rechts wie dargestellt unter der Dämmung verlegen und befestigen.

T-Limousine:
Unter dem Teppich verlegen. (nicht befestigen)

Änderung Typ 210 ab 3/97:

Erkennungsmerkmal:

– Bei Modellen ab 03/97 ist kein Schlüsselbarth zum Starten des Motors vorhanden.

Bild Nr.: 7:

Leitung braun/weiß (c) in die freie Kammer 15 der 18-poligen Kupplung der Pneumatischen Steuereinheit einclippen.

Falls belegt:

Leitung braun/weiß in die vorhandene Leitungsschlaufe braun/weiß einlöten und isolieren.

(Bei Fahrzeugen bis 02/97 die braun/weiße Leitung in die freie Kammer 2 der 12-poligen Kupplung der Pneumatischen Steuereinheit einclippen.)

Zusatzinformation zum Einbau in den Typ A/C 208:

Arbeitsschritte für den Typ 210 Limousine bis auf folgende Änderungen auch für den Typ A/C 208 übernehmen.

Änderungen:

Allgemeine Arbeiten:

– Kofferraumverkleidung rechts..... aus-, und einbauen

Seite 4 Verlauf Leitungssatz:

Die Leitungsverlegung der Querverbindung zur PSE und zur Batterie findet an der Vorderwand des Gepäckraumes statt. Dort sind die zu verlegenden Leitungen den bereits vorhandenen Kabelstrang beizufügen.

Hierzu den Einbausatz an der Ausbindung der Leitungen rot 2,5mm² und braun/weiß 0,75mm² ca. 1.500 mm weiter auftrennen und neu wickeln.

Bei Modellen A/C 208 Heckausgang direkt hinter dem Steckdosenhalter in der Reserve-
radmulde ausarbeiten.

Hinweis: Der Steckdosenhalter am Querträger der Anhängervorrichtung dient als Schablone.

Bild Nr. 7:

Leitung braun/weiß in freie Kammer 15 der 18-poligen Kupplung der Pneumatischen
Steuereinheit einclipsen.

Falls belegt: Leitung braun/weiß in die vorhandene Leitungsschleife braun/weiß einlöten
und isolieren.

Bildserie Nr. 8 :

A 208:

Einspeisung Klemme 30 an der Sicherungsdose F1 neben der Batterie hinten rechts
im Gepäckraum.

C 208:

Rote Leitung zur Einspeisung Klemme 30 mit nach vorne verlegen zur Steckkupplung N7/1.

Der exakte Steckplatz der Leitung ist über die Belegung der Fondssicherungsdose in der
Abdeckung zu erfahren.

Fahrzeuge mit Parktronic-System (PTS):

Braun/weiße Leitung vom Mikroschalter zur braun/weißen Leitung Parktronic-System im
Bereich Fondtüre rechts verlegen und verbinden und weiter zur pneumatischen Steuerein-
heit verlegen und dort in Kammer 15 aufkontaktieren.

Anschließend Verbindungspunkte isolieren.

GB Installation Instructions

Electrical Accessories Set

Westfalia Order No.: 313 116 300 113/123/133

Application: Mercedes-Benz Typ 210, all models
Saloon and Estate (T model)
Mercedes-Benz Typ 208 all models

General Instructions:

Please read these Installation Instructions before starting work.

Drilled holes must be deburred and then coated with zinc-rich paint.

The electrical set may only be installed by expert personnel, with the battery disconnected and, if possible, with the aid of a device for maintaining the closed-circuit current.

All soldered connections must be insulated with a heat-shrinkable sleeve.

Failure of a direction indicator lamp, on the trailer too, is indicated by an increased flashing frequency. This means there is no need to actually check the indicators.

Data may be lost when the battery is disconnected!

Please refer to the information provided by the manufacturer.

This wiring harness is equipped with a rear fog light switch-off function.

Important!

Please note the changes starting *on page 26* for the Type 210 saloon and estate (T) models as of 3/97.

Refer *to page 27* for additional information on how to install the set in the Type C 208.

When a 7-pin adaptor is used, it must be disconnected from the socket after completion of a journey with the trailer.

Mercedes-Benz Typ 210, Saloon and Estate (T)

Parts list:

- Mounting instructions
- Line set type 210/208 with ready-made socket holder
- Fixing materials
- Socket housing with microswitch
- Rear fog lamps cutoff relay
- Work instructions

General work:

- Luggage compartment trim, left removing, installing
- Carpet on luggage compartment floor removing, laying
- Rear seat backrest and seat cushion removing, installing
- Rocker plate trim, rear left / front left removing, installing
- Lower trim of B pillar on left removing, installing
- Wiring duct, left opening, closing
- Lights module removing, installing

Connection Diagram of Wiring Harness for Type 210, Saloon and Estate (T)

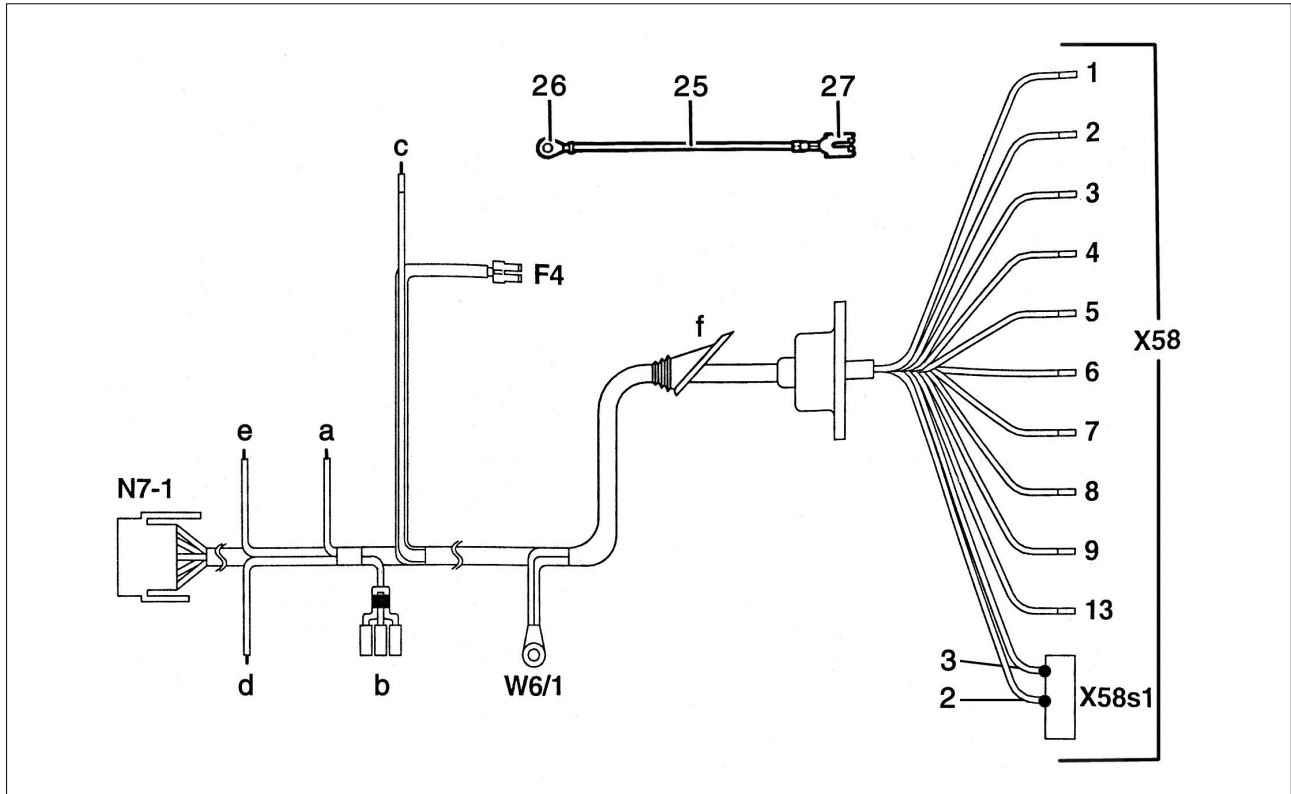

Legend:

X58 Socket for towing attachment, 13 pin

(X58/s1 Microswitch, trailer detection)

Slot assignment for towing attachment socket (X58)

1	black/white
2	grey/green
3	brown (2,5 mm ²)
4	black/green
5	grey/red
6	black/red
7	grey/black
8	grey/yellow
9	red (2,5 mm ²)
13	brown (2,5 mm ²)

W6/1 Earth luggage compartment, left taillamp
F4 Connector for rear fuse box, terminal 30

a Brown/white - disabling parking aid
b Cutoff relay rear fog lamp
c Contact tube on wire, brown/white, for pneumatic control unit (PCU)
- see page 25
d Black/white - Connection for left direction indicator lamp
e black/green - Connection for right direction indicator lamp
f Grommet

N7/1 Plug-in connector, lights module

25 Auxiliary wire
26 12 V positive battery terminal
27 Output 12, rear fuse box

Run of Electrical Installation Set - Type 210 Saloon

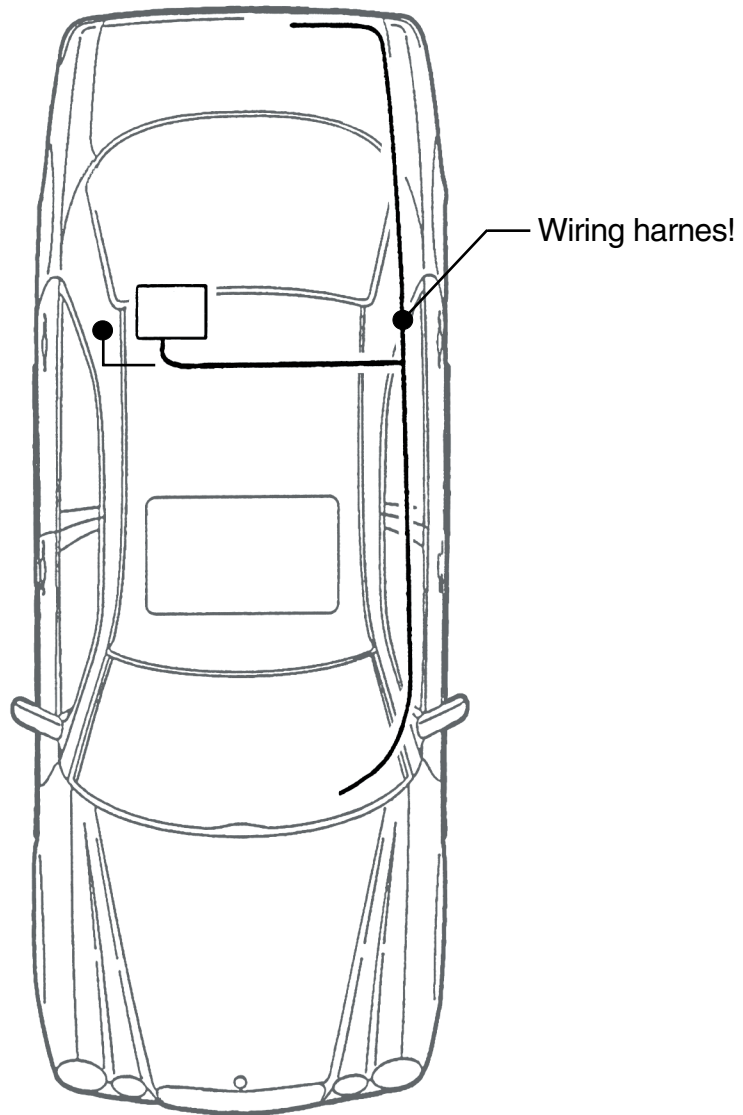

Run of Electrical Installation Set - Type 210 Estate (T)

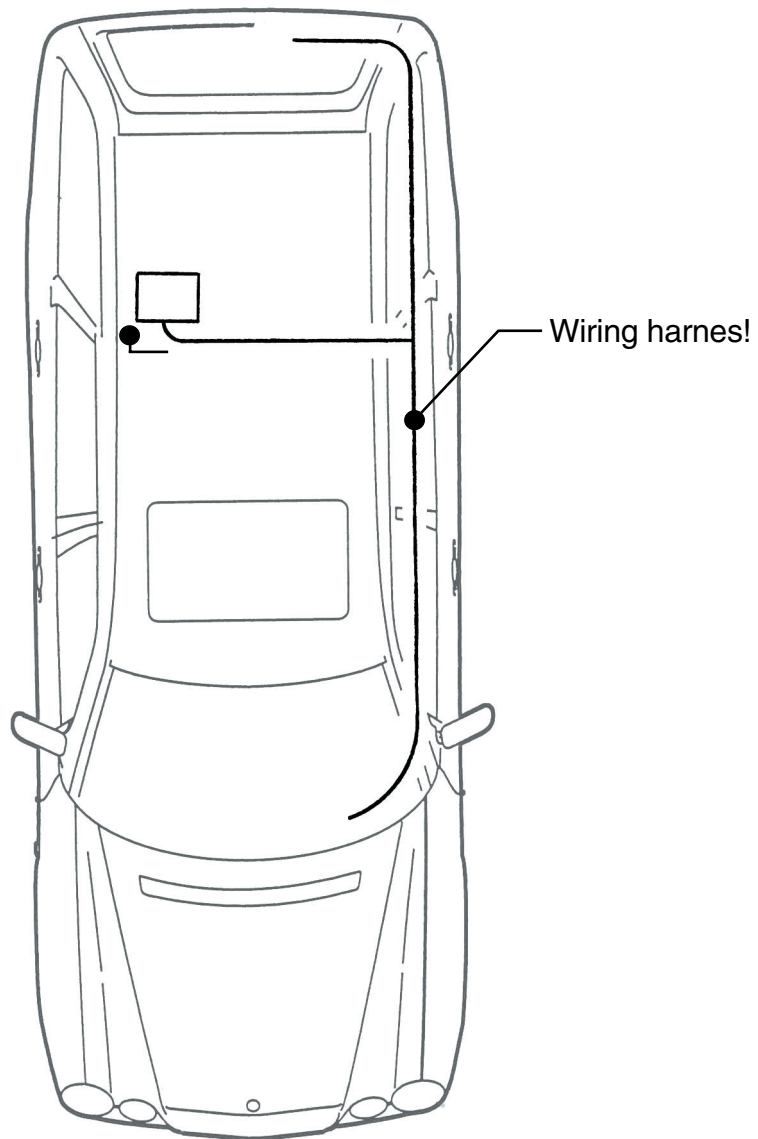

**Detailed Information -
Electrical Installation Set - Type 210 Saloon and Estate (T)**

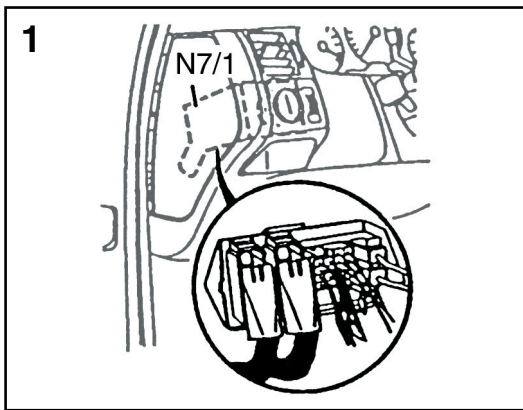
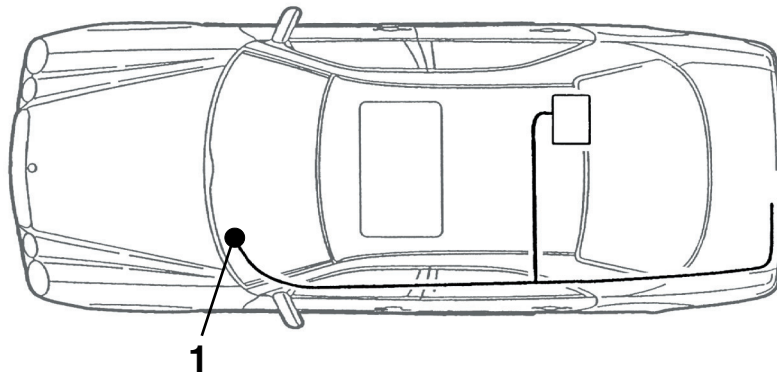

Remove lights module N7-1.

Insert the coupling of towing attachment wiring harness into the free slot of the lights module.

Detailed Information - Electrical Installation Set - Type 210 Saloon and Estate (T)

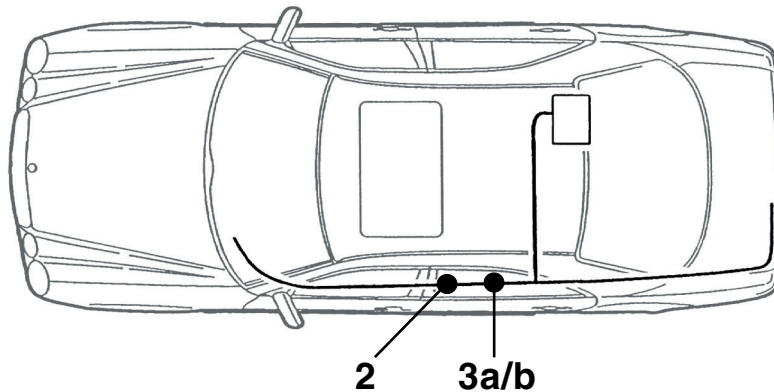

2

Function:

black/green wire, right direction indicator lamp

black/white wire, left direction indicator lamp

- Lift the standard wiring harness out of the wiring duct in the left door sill.
- Pull the black/green wire and the black/white wire out of the wiring harness.
- Cut the black/green and black/white wires of the standard wiring harness and strip 10 mm of the insulation on both sides of the cut
- Solder the towing attachment wires to the ends of the wiring harness wires of the same colour and insulate the connections

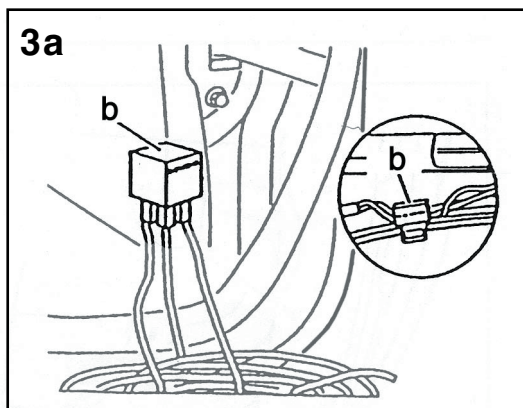

Cut jumper link at the relay between 30/86 and 87a and strip and tin 8-10 mm on both ends.

Separate grey/green lead for rear fog light of standard wiring harness and insulate and tin-coat the ends as previously.

- relay according to the circuit diagram and clip into the cable duct.
- Solder wire from 30/86 to grey/green wire coming from the front.
- Solder wire from 87a to the wire going to the rear.
- Connect wire on 85 to the grey/green wire of the trailer wire set.

b - Cutoff relay rear fog lamp

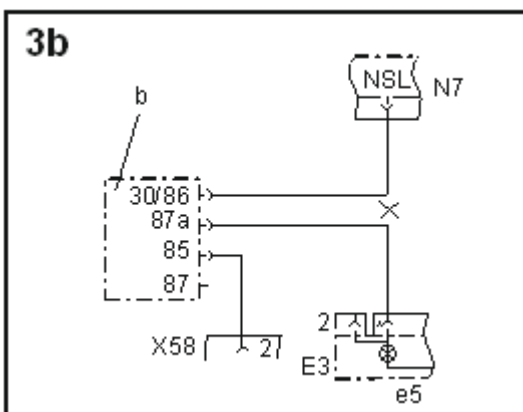

X58 Socket for towing attachment, 13 pin

N7 Light module

E3 Vehicle lamp

In vehicles equipped with the Parktronic system, solder the brown/white wire of the towing attachment wiring harness to the standard wiring harness at point 2. Pull the brown/white wire of the standard wiring harness out of the harness, cut it and strip 10 mm of the insulation on both sides of the cut. Cut the wire of the towing attachment wiring harness and strip 10 mm of the insulation on both sides of the cut.

Solder all the wire ends together and insulate the connection

Detailed Information - Electrical Installation Set - Type 210 Saloon

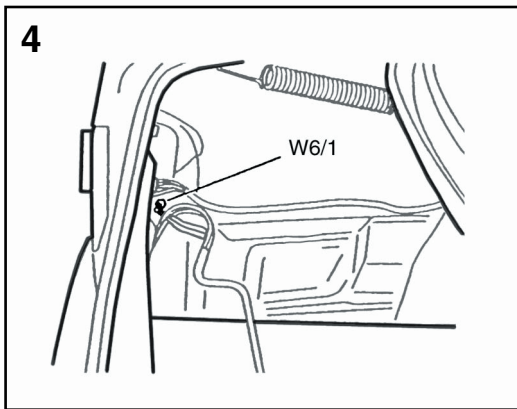
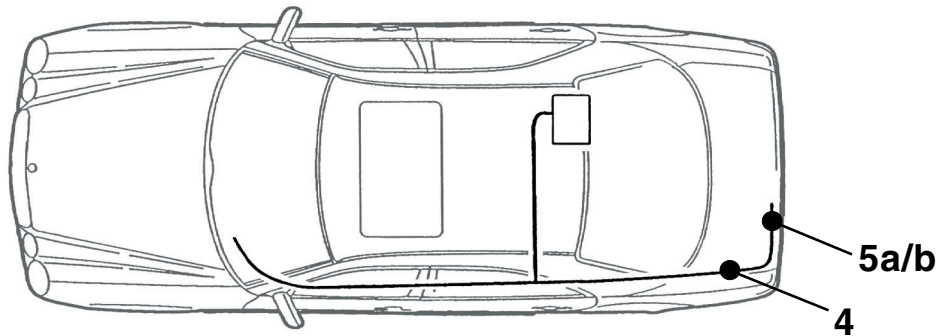

Screw earth wires (brown and brown/white) with ring-shaped terminal end to earthing point W6/1.

Estate (T):
The earthing point is 450 mm forward of the left taillamp.

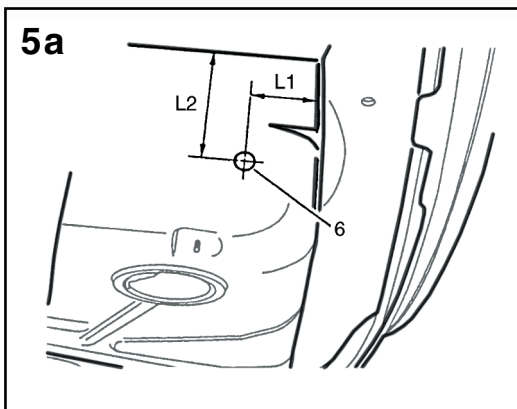

Rear output - wiring harness of Type 210 Saloon

- X58** Socket for towing attachment, 13-pin
- 18** Screw prewired socket holder with 13-pin socket and fixing materials to socket holder
- L1** 85 mm from end of left frame side member
- L2** 130 mm below floor pan connection, frame side member

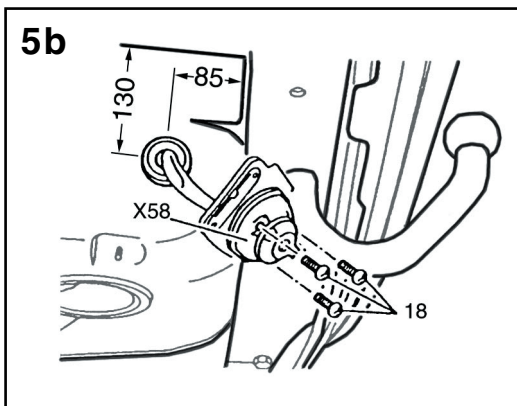

- 6** Predrill drilling point (6) to \varnothing 13mm and drill out to \varnothing 38mm.

Detailed Information - Electrical Installation Set - Type 210 Estate (T)

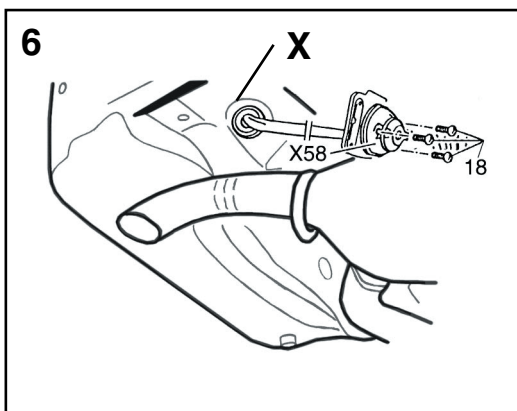
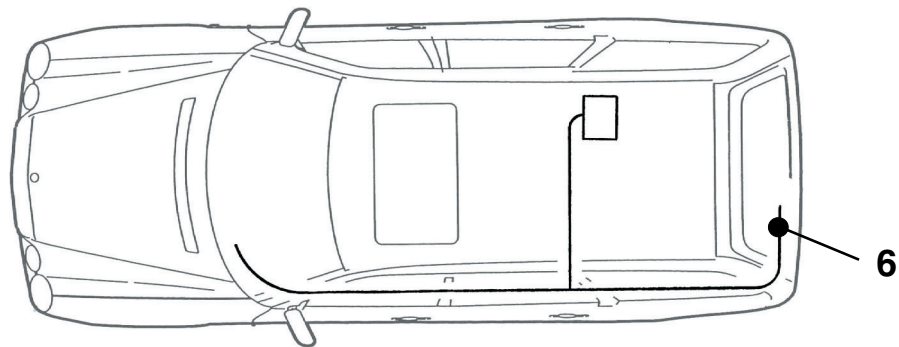

Rear output - wiring harness of Type 210 Estate (T)

- X58** Socket for towing attachment, 13-pin
- 18** Screw prewired socket holder with 13-pin socket and fixing materials to socket holder

Remove blanking plug from bore X and insert grommet from wiring harness.

In vehicles equipped with the Parktronic system, there is already a grommet fitted.

Process as follows:

Slit the grommet and push the wire of the towing attachment into the grommet.

Refit the grommet and seal it with Terrostat.

Detailed Information - Electrical Installation Set - Type 210 Saloon and Estate (T)

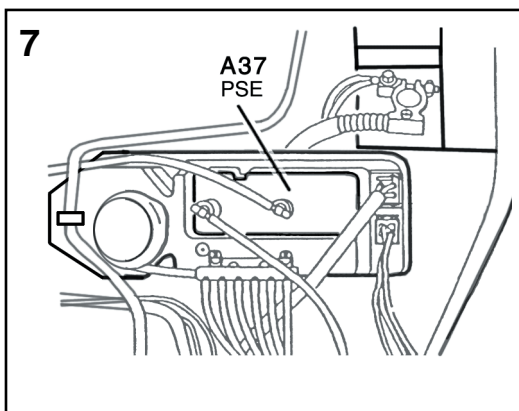
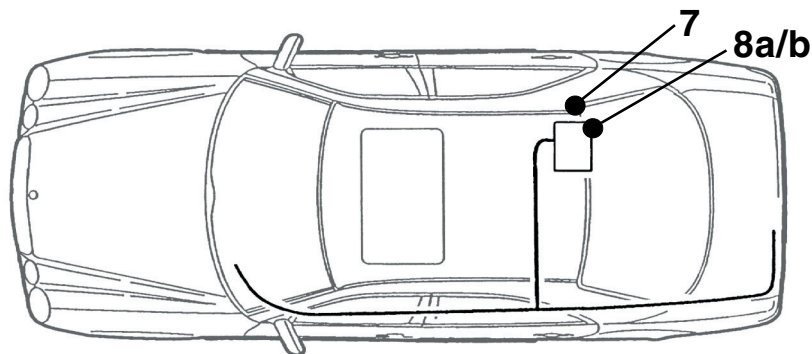

A37 Pneumatic control unit

Take the pneumatic control unit (A37) out of the foam plastic covering.

Clip the brown/white wire (c) (for vehicles up to 02/97) into the free cavity 2 of the 12-pin coupling on the pneumatic control unit.

For vehicles after 03/97 in the free chamber 15 of the 18-pin coupling.

If occupied: solder the brown/white wire to the wire available and insulate the connection.

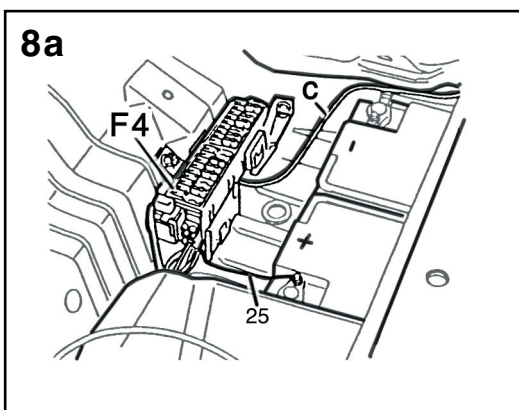

Feed in terminal 30 at the rear fuse box F4:

- Remove fuses 10 to 18 from the rear fuse box F4
- If there is no fuse box fitted, use the fuse box enclosed with the electrical installation set.
- If there is no power at fuse 12 of fuse box F4, insert the connector of the red auxiliary wire 25 into slot 12, assignment E.

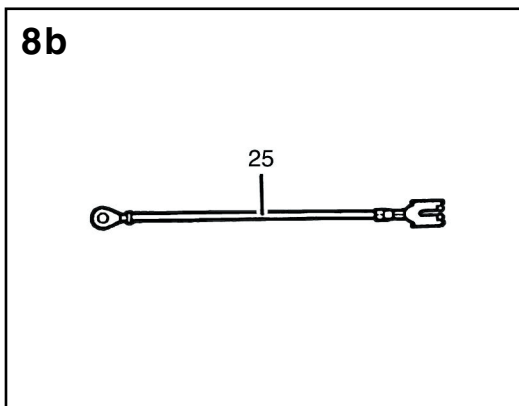

Then connect the ring-shaped terminal end of the red auxiliary wire 25 to the positive terminal of the battery.

Note: not applicable if power is available.

Connect the red wire of the towing attachment wiring harness to slot 12, assignment D.

Insert a 25 A fuse in slot 12 of the rear fuse box F4.

Detailed Information - Electrical Installation Set - Type 210 Saloon and Estate (T)

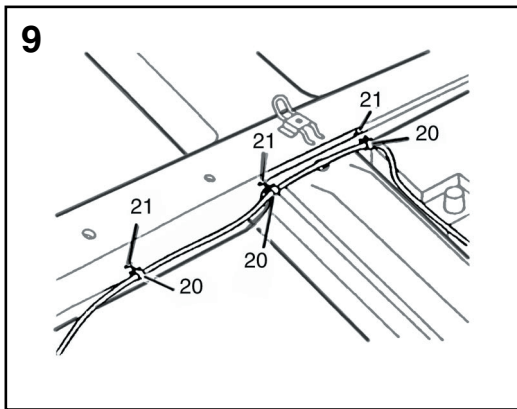
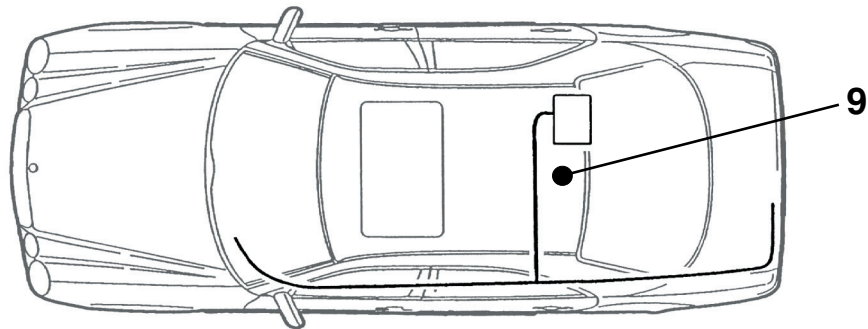

Lay and secure the wires to the pneumatic control unit and to the fuse box, running them from the wire duct on the left to the battery on the right, under the insulating material as shown.

Estate:

Lay the wire under the carpet (do not secure it).

Changes to Type 210 as of 3/97:

Identifying feature:

– On models after 03/97 there is no key bit for starting the engine.

Fig.: 7:

Clip the brown/white wire into the free cavity 15 of the 18-pin coupling on the pneumatic control unit.

If occupied:
solder the brown/white wire into the existing brown/white wire loop and insulate the connection.

(For vehicles up to 02/97 clip the brown/white wire into the free chamber 2 of the 12-pin coupling of the pneumatic control unit.)

Additional Information on Installation in the Type A/C 208:

With the exception of the following changes, follow the Installation Instructions for the Type 210 Saloon.

Changes:

General work:

– Luggage compartment trim, right removing, installing

Page 17 Run of Wiring Harness:

Lay the cross-connection wires to the pneumatic control unit and to the battery along the front bulkhead of the luggage compartment, adding them to the existing wiring harness already laid there.

To do this, pull the installation set apart a further approx. 1500 mm at the lacing of the red 2.5 mm² wire and brown/white 0.75 mm² wire and then re-wrap.

For the A/C 208 models make a rear end opening in the spare wheel well directly behind the socket holder.

Note: The socket holder on the tow hook's cross brace serves as a template.

Fig. 7:

Clip the brown/white wire into the free cavity 15 of the 18-pin coupling on the pneumatic control unit.

If occupied: solder the brown/white wire into the existing brown/white wire loop and insulate the connection.

Fig. 8:

A 208

Feed in terminal 30 at the fuse box next to the battery in the rear right of the luggage compartment.

C 208

Also lay the red wire for supply clip 30 forward to the N7/1 plug connection.

Please refer to the Operating Instructions (assignment of the use box) to find out which slot the wire is to be connected to.

Vehicles with Parktronic-System (PTS):

Lay and connect brown/white lead from microswitch to brown/white Parktronic system lead in area of right rear door, and further to pneumatic control unit and make contact in chamber 15.

Finally insulate connecting points.

F Instructions de montage

Jeu d'accessoires électriques

Référence Westfalia-Bestell-Nr.: 313 116 300 113/123/133

Domaine d'utilisation: Mercedes-Benz Typ 210 tous les modèles
Limousine et T-Limousine
Mercedes-Benz Typ 208 tous les modèles

Informations générales:

Avant de commencer les travaux, veuillez lire les instructions de montage.

Il faut ébarber les trous perforés, puis peindre les arêtes à la peinture à base de poudre de zinc.

L'installation du jeu des pièces électriques doit être effectuée uniquement par des spécialistes après avoir débranché la batterie, le plus possible à l'aide d'un appareil de maintien du courant de repos.

Il faut isoler tous les points de brasage avec une gaine qui se rétracte.

La panne d'un clignotant, même sur la remorque, est indiquée par l'augmentation de la fréquence du clignotement; par conséquent, un contrôle supplémentaire du clignotement n'est pas nécessaire.

En débranchant la batterie, les données mises en mémoire risquent d'être perdues. Veuillez tenir compte des informations du fabricant.

Ce jeu de câbles est équipé d'un disjoncteur de feu antibrouillard arrière.

Important !

À partir de la page 39, veuillez observer les modifications pour je type 210 Limousine et Limousine T à partir de 3/97.

Informations supplémentaires pour le montage sur je type Coupé 208 é partir de la page 40.

Si on utilise un adaptateur à 7 pôles, il faut de nouveau enlever celui-ci de la prise de courant quand le remorquage est terminé.

Mercedes-Benz type 210, Limousine et T-Limousine

Nomenclature:

- Instructions de montage
- Jeu de câbles de type 210/208 avec élément intérieur de prise préfabriqué
- Matériel de fixation
- Boîtier de prise de courant avec microcontacteur
- Relais de déconnexion des feux arrière de brouillard
- Instructions de travail

Travaux généraux:

- Habillage du coffre à bagages à gauche Déposer, remonter
- Tapis de fond du coffre à bagages Retirer, poser
- Dossier de la banquette et coussins Déposer, remonter des sièges
- Habillage bas de porte à gauche Déposer, remonter à l'arrière /devant
- Habillage inférieur de la colonne B Déposer, remonter à gauche
- Canal des câbles, à gauche Ouvrir, fermer
- Module d'éclairage Déposer, remonter

Schéma de branchement du jeu de câbles, type 210, Limousine et Limousine T

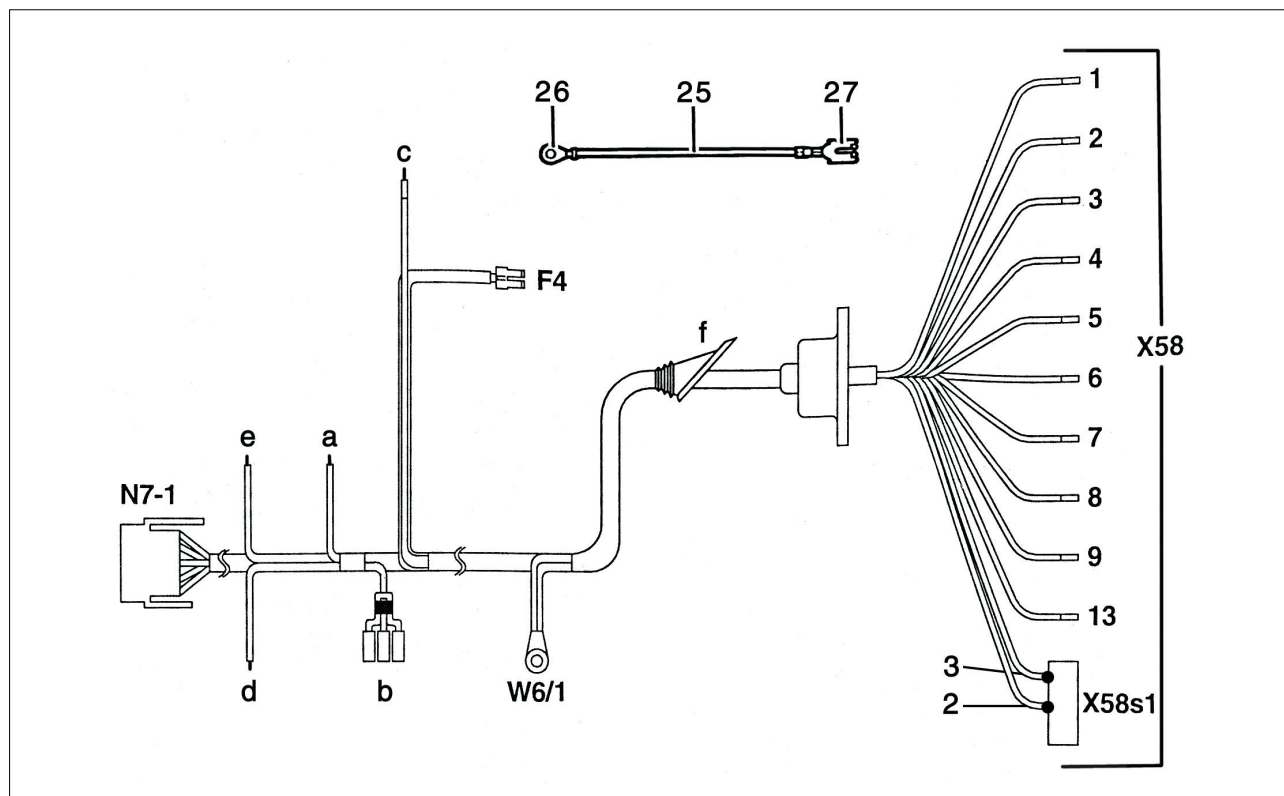

Légende:

X58 Prise de courant attache-remorque à 13 pôles

X58/s1 Microcontacteur de détection de remorque

Attribution des contacts de la prise de courant Attache-remorque (X58)

1	noir/blanc
2	gris/vert
3	marron (2,5 mm ²)
4	noir/vert
5	gris/rouge
6	noir/rouge
7	gris/noir
8	gris/jaune
9	rouge (2,5 mm ²)
13	marron (2,5 mm ²)

W6/1 Masse coffre à bagages feu arrière à gauche
F4 Connexion de la boîte à fusibles du fond, borne 30

a Marron/blanc - Assistance au stationnement, déconnexion
b Relais de déconnexion feux arrière de brouillard
c Douille de contact sur le câble marron/blanc pour le bloc de commande pneumatique - voir page 39
d Noir/blanc - Connexion du clignotant gauche
e Noir/vert - Connexion du clignotant droit
f Passe-câbles

N7/1 Connexion à fiche module d'éclairage

25 Câble supplémentaire
26 Borne positive, batterie 12 V
27 Sortie 12, boîte à fusibles fond

Tracé du jeu de montage des pièces électriques, Limousine type 210

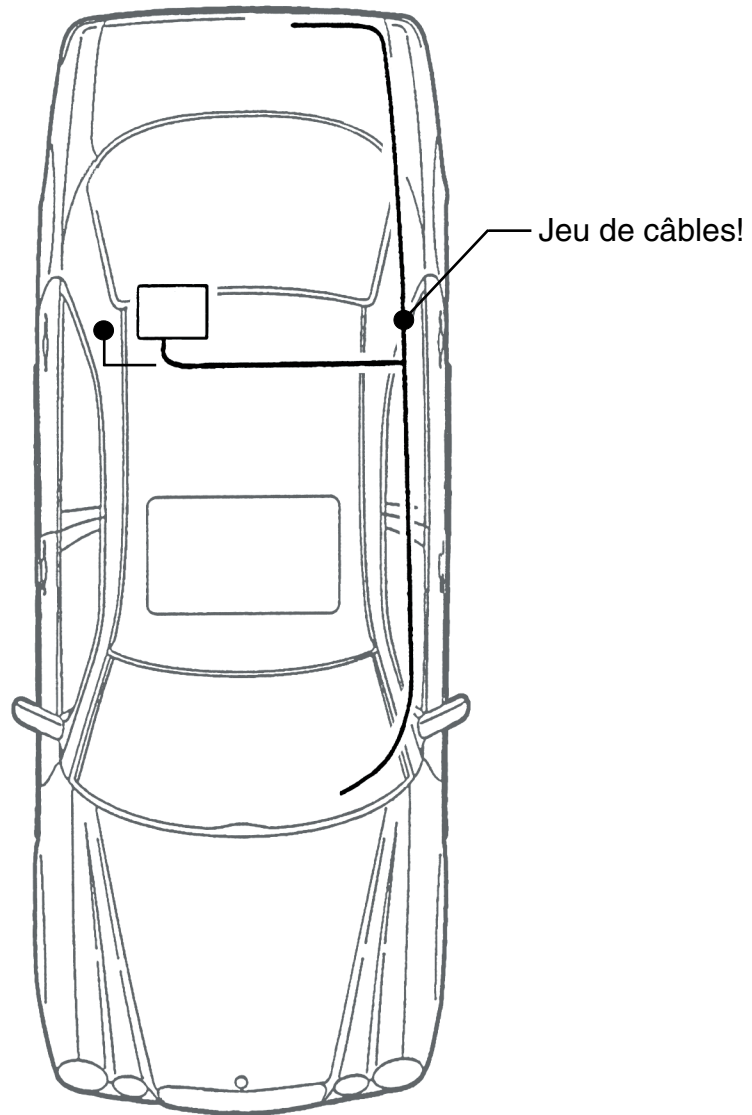

Tracé du jeu de montage des pièces électriques, Limousine T type 210

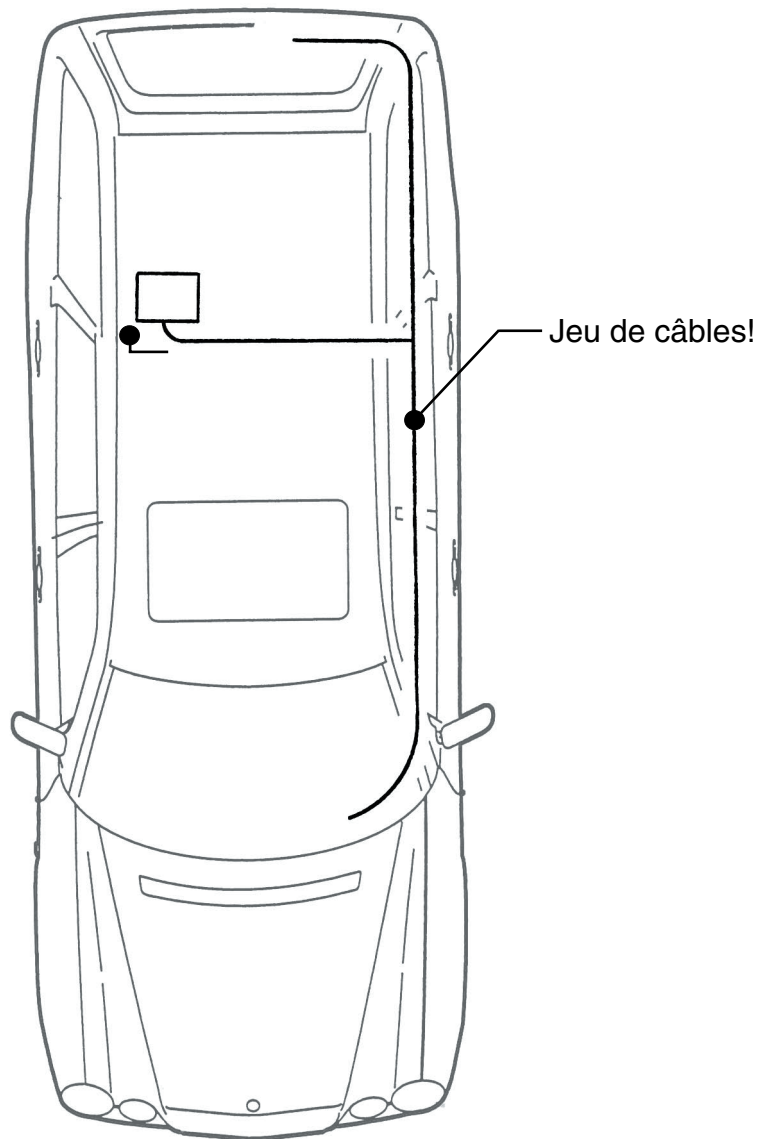

Informations détaillées -

Jeu de montage des pièces électriques, Limousine et Limousine T type 210

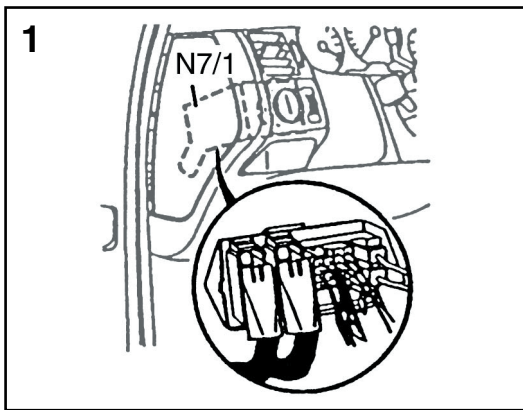
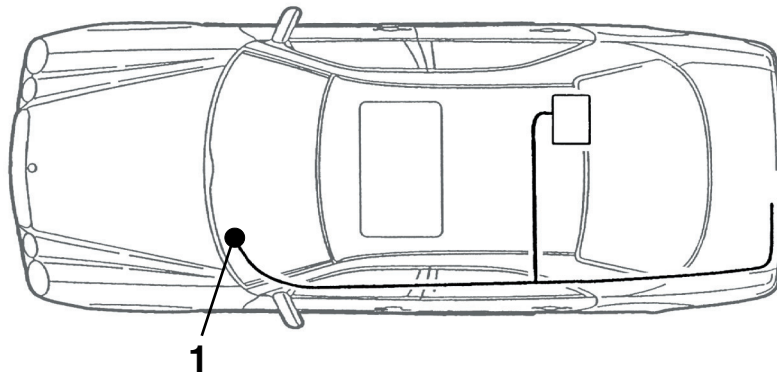

Dépose du module d'éclairage N7-1

Enficher le coupleur du jeu de câbles de l'attache-remorque dans la connexion à fiche libre du module d'éclairage.

Informations détaillées -

Jeu de montage des pièces électriques, Limousine et Limousine T type 210

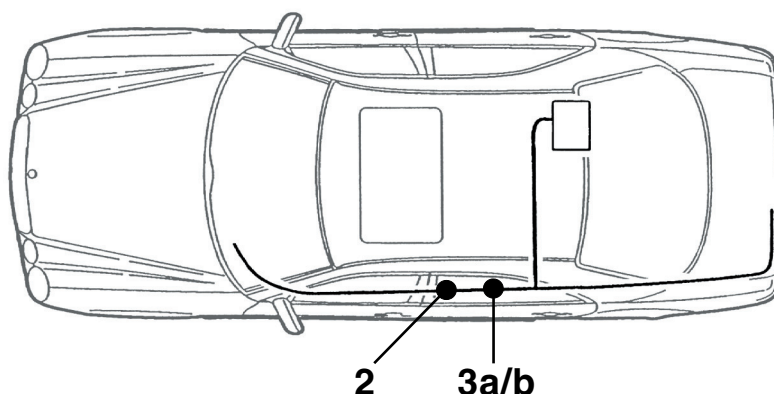

2

Fonction:

Câble noir/vert clignotant droit

Câble noir/blanc clignotant gauche

- Soulever le jeu de câbles de série au voisinage du seuil de porte gauche hors du canal de câbles.
- Extraire le câble noir/vert et le câble noir/blanc du faisceau de câbles.
- Sectionner les câbles noir/vert et noir/blanc du jeu de câbles de série et dénuder sur 10 mm.
- Braser l'attache-remorque avec le bout de câble de la même couleur du jeu de câbles et isoler.

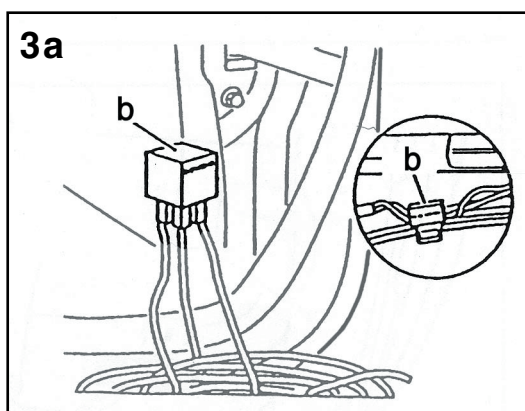

Couper le pontage entre 30/86 et 87 sur le relais, dénuder les deux extrémités sur 8-10 mm et les étamer.

Sectionner le câble gris/vert pour le feu arrière antibrouillard du jeu de câbles de série et dénuder les extrémités de la manière décrite auparavant et las braser à l'étain.

- Souder le relais selon le schéma de circuit et l'encliqueter dans le passage de câbles.
- Souder le câble 30/86 au câble gris/vert venant de l'avant.
- Souder le câble 87a au câble allant vers l'arrière.
- Relier le câble 85 au câble gris/vert du faisceau de câbles de la remorque.

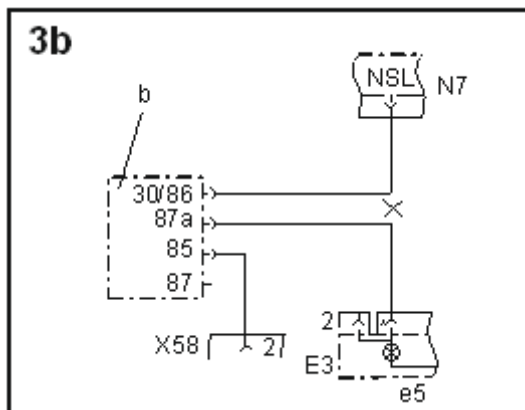

b - Relais de déconnexion feux arrière de brouillard

X58 Prise de courant attache-remorque à 13 pôles

N7 Module d'éclairage

E3 Eclairage du véhicule

Sur les véhicules équipés du système „Parktronic“, il faut braser le câble marron/blanc du jeu de câbles de la remorque point 2 du jeu de câbles de série. Extraire le câble marron/blanc du jeu de câbles de série du faisceau de câbles; sectionner et dénuder sur 10 mm. Sectionner le câble du jeu de câbles de la remorque et dénuder sur 10 mm. Braser entre elles toutes les extrémités de câbles et isoler.

Informations détaillées - Jeu de montage des pièces électriques, Limousine type 210

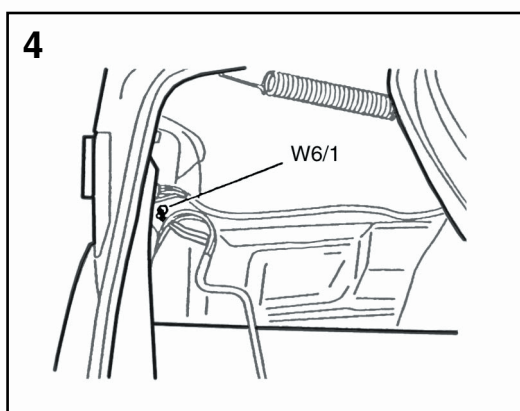
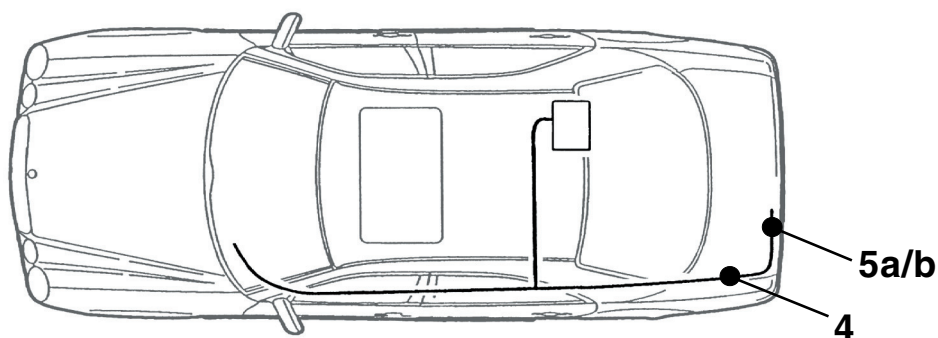

Visser les câbles de masse (marron et marron/blanc) au point de masse W6/1 avec la cosse de câble annulaire.

Limousine T:

Le point de masse est à 450 mm, à gauche, du feu de hayon, vu dans la sens de la marche.

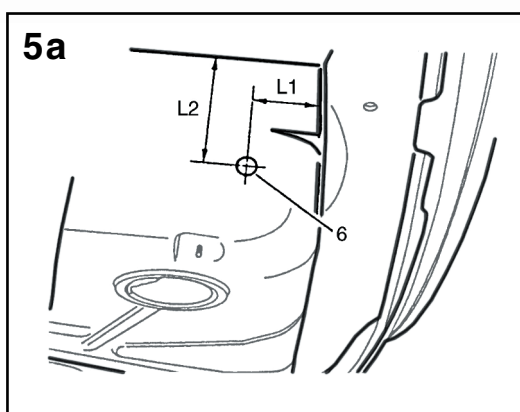

Sortie du Hayon - Jeu de câbles, Limousine type 210

X58 Prise de courant attache-remorque à 13 pôles

18 Visser le support de prise de courant préconfectionné et la prise de courant à 13 pôles et le matériel de fixation sur la tôle de fixation de la prise de courant

L1 À 85 mm à gauche de l'extrémité du longeron.

L2 À 130 mm en dessous de la tôle de fond, connexion sur la longeron.

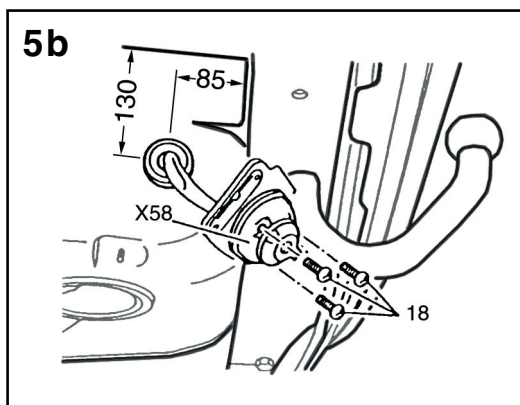

6 Prépercer le trou (6) au \varnothing de 13mm et agrandir au \varnothing de 38mm.

Informations détaillées - Jeu de montage des pièces électriques, Limousine T type 210

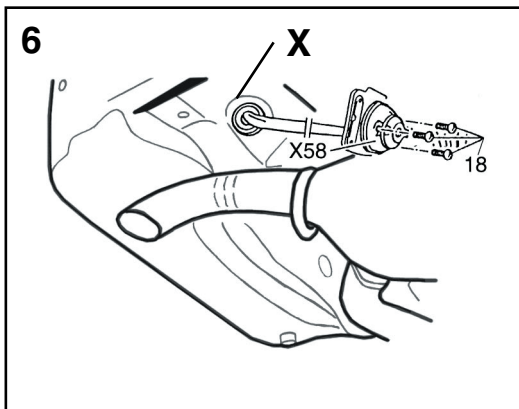
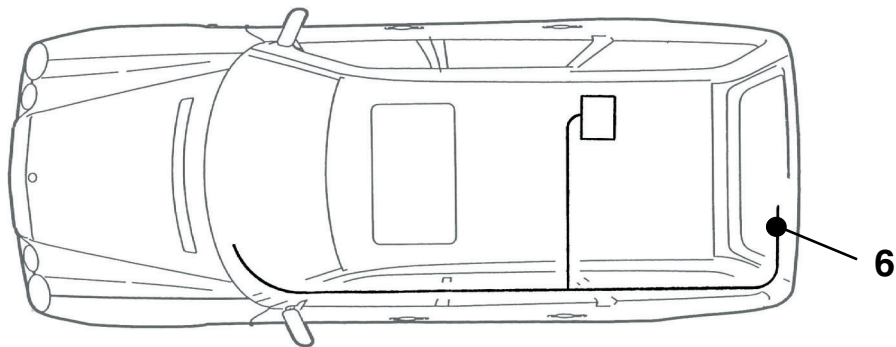

Sortie du Hayon - Jeu de câbles, Limousine T type 210

- X58 Prise de courant attache-remorque à 13 pôles
- 18 Visser le support de prise de courant préconfectionné et la prise de courant à 13 pôles et le matériel de fixation sur la tôle de fixation de la prise de courant

Enlever le bouchon du trou X et introduire le passe-câbles du jeu de câbles.

Sur les véhicules équipés du système „Parktronic’ il y a déjà un passe-câbles.

Il faut tenir compte de ce qui suit:
Fendre le passe-câbles et introduire la câble de l’attache-remorque dans le passe-câbles.
Remonter le passe-câbles et étanchéfier avec du Terrostat.

Informations détaillées -

Jeu de montage des pièces électriques, Limousine et Limousine T type 210

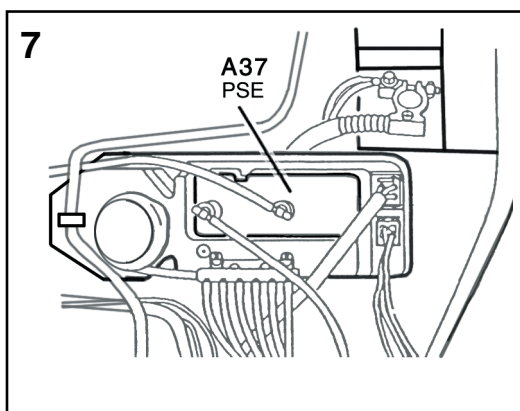
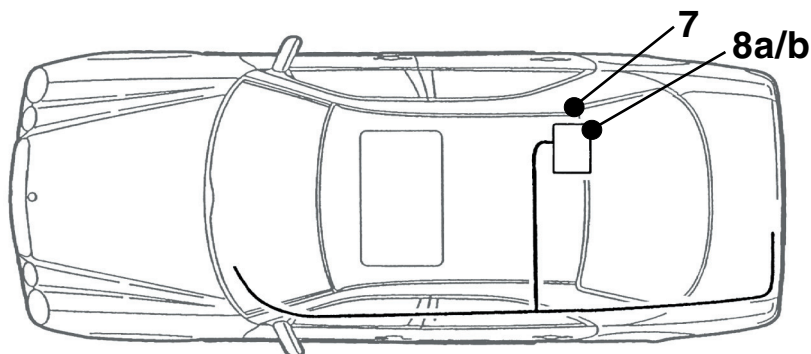

A37 Bloc de commande pneumatique

Sortir la bloc de commande pneumatique (A37) de l'enveloppe en mousse.

Encliqueter le câble marron/blanc (c) (pour les véhicules jusqu'au 02/97) dans l'alvéole libre 2 du coupleur à 12 pôles sur la bloc de commande pneumatique.

Pour les véhicules à partir du 03/97, dans l'espace libre 15 du connecteur 18 plots.

S'il est occupé: braser le câble marron/blanc sur la câble présent et isoler.

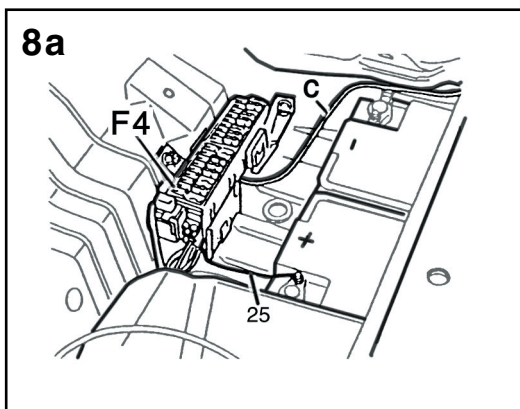

Alimentation en courant sur la borne 30 sur la boîte à fusibles fond F4:

- Déposer la boîte à fusibles F4 dans le fond d'attribution des fusibles 10-18.
- S'il n'y a pas de boîte à fusibles, utiliser la boîte à fusibles jointe.
- Si, sur la fusible 12 de la boîte à fusibles F4, il n'y a pas d'alimentation en tension, monter la fiche du câble supplémentaire rouge 25 sur la connexion à fiche 12, attribution E.

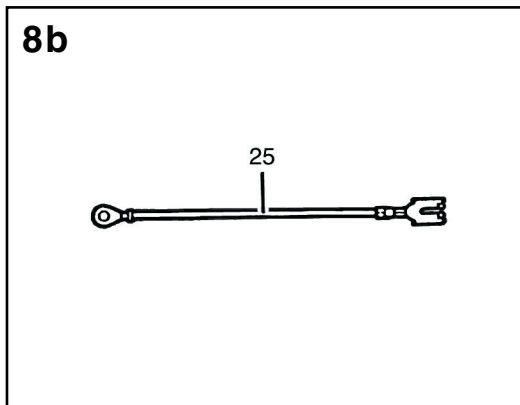

Puis, brancher la cosse à câble annulaire du câble supplémentaire rouge 25 sur la batterie (pôle positif).

Remarque: n'est pas effectué si l'alimentation en courant existe.

Monter le câble rouge du jeu de câbles de l'attache-remorque sur a connexion fiche 12, attribution D.

Enficher le fusible de 25 A sur la connexion à fiche 12 de la boîte à fusibles F4 dans la fond.

Informations détaillées -

Jeu de montage des pièces électriques, Limousine et Limousine T type 210

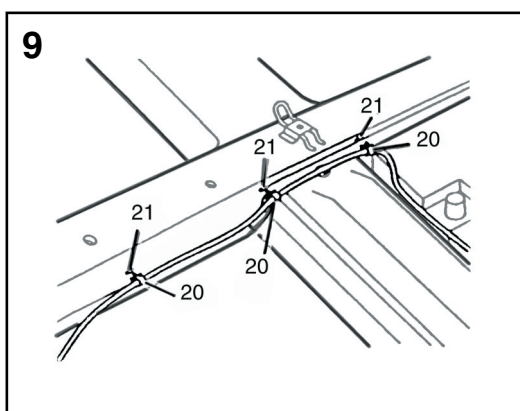
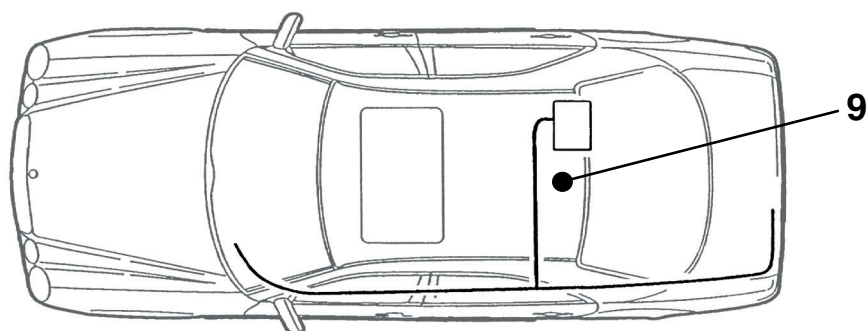

Poser sous le revêtement isolant la conduite du bloc de commande pneumatique et au coffre à fusibles du canal des câbles, à gauche de la batterie et à droite, de la manière représentée, et fixer.

Limousine T :
Poser sous le tapis. (ne pas fixer)

Modification type 210 à partir de 3/97

Signe distinctif:

– La clé de contact des modèles jusqu'au 03/97 ne possède pas de panneton.

III. N° 7:

Encliqueter le câble marron/blanc dans l'alvéole 15 libre du coupleur à 18 pôles du bloc de commande pneumatique.

S'il est occupé:

Braser le câble marron/blanc sur la boucle de câbles présente marron/blanc et isoler.

(Pour les véhicules jusqu'au 02/97, encliqueter le câble marron/blanc dans l'espace libre 2 du connecteur 12 plots de l'unité de commande pneumatique.)

Information supplémentaire pour le montage sur le Coupé type 208:

Adopter les opérations de la Limousine type 210 à l'exception des modifications suivantes concernant le Coupé A/C 208.

Modifications:

Travaux généraux:

– Habillage du coffre à bagages à droite Déposer et remonter

Page 30 Pose du jeu de câbles:

La pose du câble de la liaison transversale au PSE et à la batterie a lieu sur la paroi avant du coffre à bagages. Là, il faut ajouter au tronçon de câble déjà monté les câbles à poser. À cet effet, sectionner aussi le jeu de montage d'environ 1.500 mm sur la ligature des câbles rouges de 2,5mm² et marron/blanc de 0,75mm² et les enrouler de nouveau

Pour les modèles A/C 208, façonner la sortie arrière située sur la cavité de roue de secours, directement derrière la prise de courant.

Remarque : Le support de prise de courant sur l'entretoise transversale du dispositif d'attelage fait office de gabarit.

Série d'illustrations N° 7:

Encliqueter le câble marron/blanc dans l'alvéole libre 15 du coupleur à 18 pôles du bloc de commande pneumatique.

S'il est occupé: braser le câble marron/blanc dans la boucle de câble présente marron/blanc et isoler.

Série d'illustrations N° 8:

A 208:

Alimentation en courant à la borne 30 sur la boîte à fusibles, à côté de la batterie, derrière 'a droite dans le coffre à bagages.

C 208:

Faire cheminer le câble d'alimentation rouge de la borne 30 vers l'avant, jusqu'à la prise de connexion N7/1.

La connexion à fiche exacte du câble doit être déterminée par l'intermédiaire de l'attribution dans la boîte à fusibles du fond sur le couvercle.

Véhicules équipés du système Parktronic (PTS):

Poser à droite le câble du microcontacteur au câble marron/blanc du système Parktronic à proximité de la porte du fond, relier et poser au bloc de commande pneumatique et contacter là dans l'alvéole 15.

Puis, isoler les points de liaison.

NL Inbouwhandleiding

Elektrisch Toorbehoorpakket

Westfalia bestelnr.: 313 116 300 113/123/133

Toepassingsgebied: Mercedes-Benz Typ 210 alle modellen
Limousine en T-Limousine
Mercedes-Benz Typ 208 alle modellen

Algemene aawijzingen:

Lees a.u.b. deze inbouwhandleiding goed door voordat u met de werkzaamheden begint.

Geboorde gaten moeten eerst afgebraamd en vervolgens met zinkstofverf beschermd worden.

Deze elektrische uitrusting mag uitsluitend door vakkundig personeel geïnstalleerd worden nadat eerst de accu-aansluitingen zijn losgenomen, indien mogelijk met gebruik van ruststroomapparatuur.

Alle soldeerverbindingen dienen d.m.v. een krimpkous te worden geïsoleerd.

Hat uitvallen van een knipperlichtlamp ook aan de aanhangwagen kan aan de hand van een verhoogde knipperfrequentie worden vastgesteld; er is dus geen extra knipperlichtcontrole vereist.

Bij het losnemen van een accu-aansluiting kunnen elektronisch opgeslagen gegevens verloren gaan! Volg daarom a.u.b. de instructies van de fabrikant op.

Deze draadboom is voorzien van een uitschakelcontact voor de mistachterlichten.

Belangrijk!

Gelieve rekening te houden met de wijzigingen voor type 210 Limousine en T-Limousine v.a. 3197, v.a. pag. 52.

Aanvullende informatie t.b.v. inbouw in type Coupö 208 va. pag. 53.

Bij gebruik van een 7-polige adapter moet deze na het rijden met aanhangwagen weer uit de contactdoos worden verwijderd.

Mercedes-Benz typ 210, Limousine en T-Limousine

Stuklijst:

- Montagehandleiding
- Kabelset Type 210/208 met contactdoosinzetstuk
- Bevestigingsmaterialen
- Contactdoos met microscharrelaar
- Mistachterlichten uitschakelrelais
- Werkinstructie

Algemene werkzaamheden:

- bekleding links in bagageruimte uit- en inbouwen
- vloertapijt bagageruimte verwijderen en terugleggen
- achterbankrugleuning en zitting uit- en inbouwen
- instapbekleding linksvoor/-achter uit- en inbouwen
- bekleding B-stijl linksonder uit- en inbouwen
- linker kabelkanaal openen en sluiten
- verlichtingsmodule uit- en inbouwen

Aansluitschema draadboom type 210, Limousine en T-Limousine

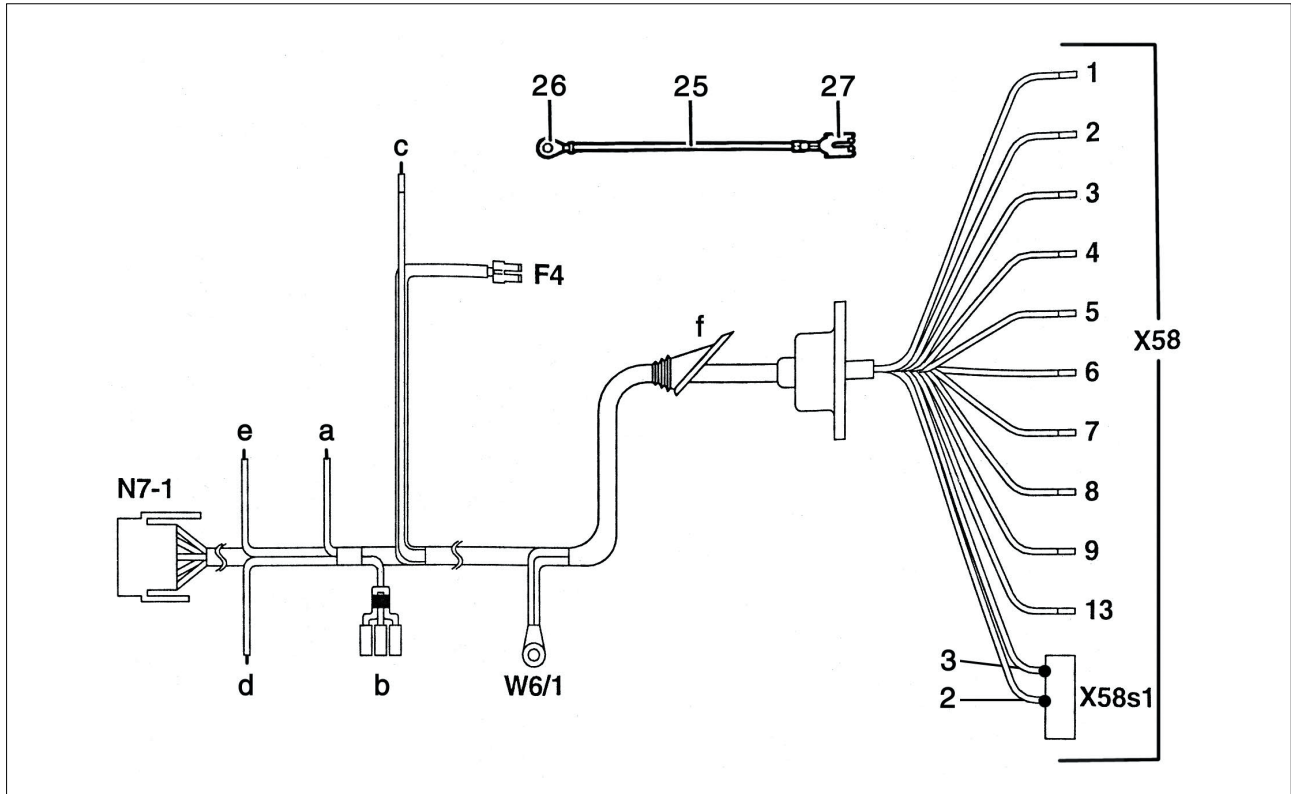

Legende:

X58 Contactdoos trekhaak, 13-polig

W6/1 Massa bagageruimte, linker achterlichtarmatuur
F4 Aansluiting zekeringdoos achterin, klem 30

(**X58/s1** Microschakelaar indicatie aanhangwagen)

Aansluitposities contactdoos trekhaak(X58)

1	zwart/wit
2	grijs/groen
3	bruin (2,5 mm ²)
4	zwart/groen
5	grijs/rood
6	zwart/rood
7	grijs/zwart
8	grijs/geel
9	rood (2,5 mm ²)
13	bruin (2,5 mm ²)

a Bruin/wit - uitschakeling, parkeerhulp
b Relais uitschakeling mistachterlicht
c Contactbus op bruin/witte kabel voor pneumatische stuurunit
- Zie pagina 51

d Zwart/wit - aansluiting t.b.v. knipperlicht links
e Zwart/groen-aansluiting t.b.v. knipperlicht rechts
f Doorvoertule

N7/1 Connector verlichtingsmodule

25 Extra kabel

26 Pluspool accu 12 V

27 Uitgang 12 zekeringdoos achterin

Ligging - elektrisch inbouwpakket type 210, Limousine

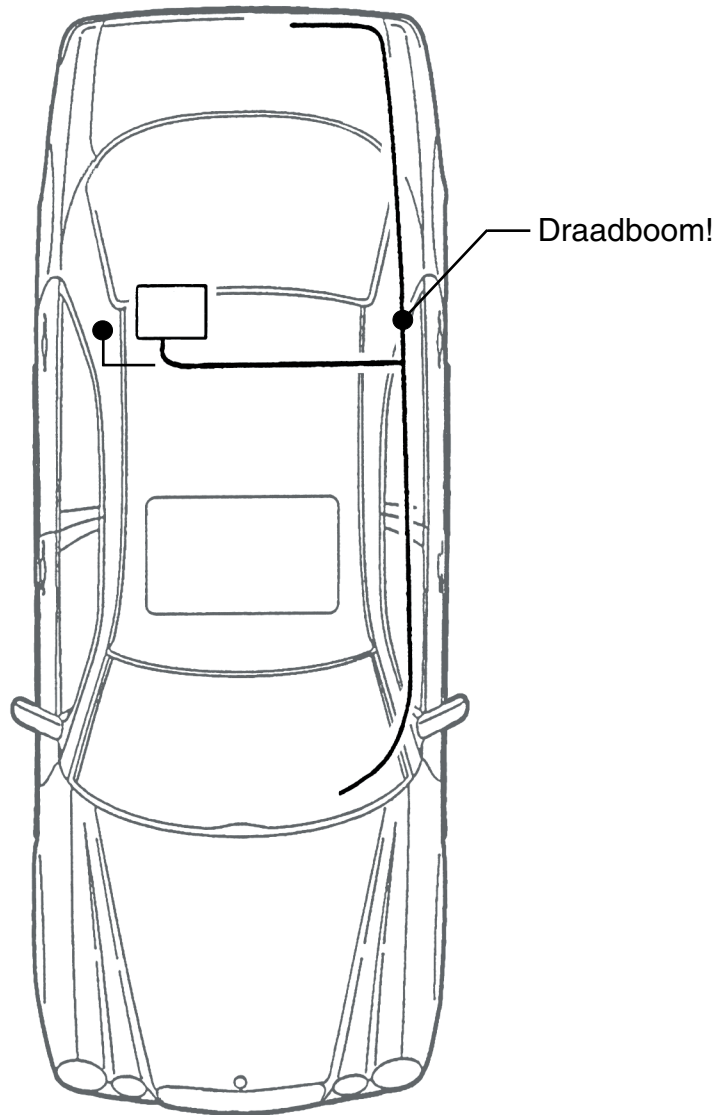

Ligging - elektrisch inbouwpakket type 210, T-Limousine

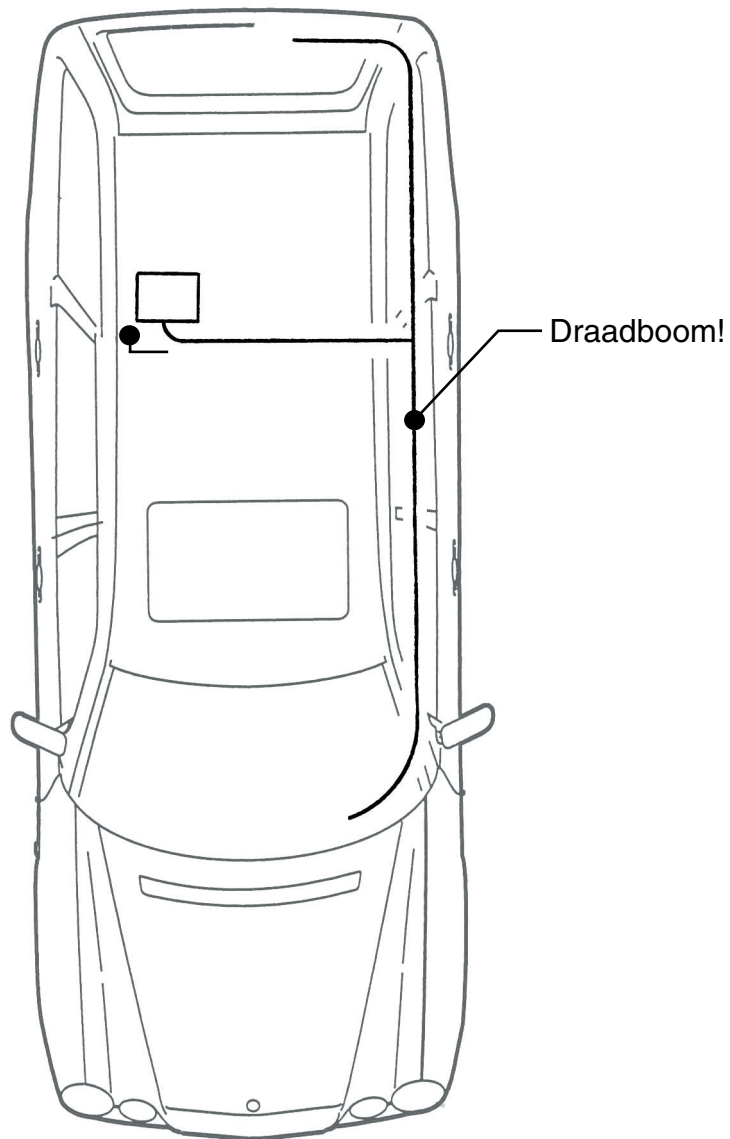

Gedetailleerde informatie - elektrisch inbouwpakket type 210, Limousine en T-Limousine

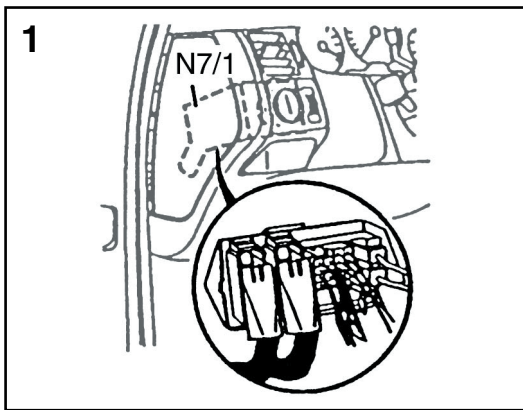
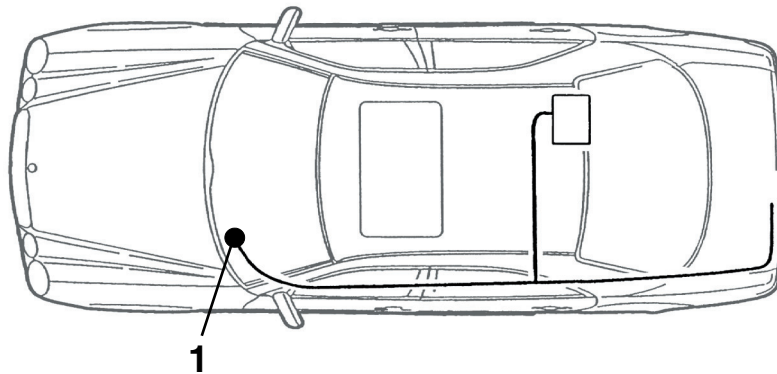

De verlichtingmodule N7-1 uitbouwen

De koppeling van de trekhaak-draaboom op de vrije aansluitpositie van de verlichtingsmodule aansluiten.

Gedetailleerde informatie - elektrisch inbouwpakket type 210, Limousine en T-Limousine

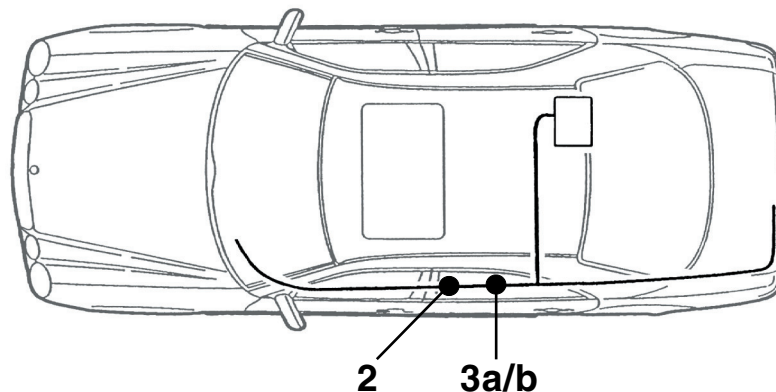

2

Functie:

zwart/groene kabel knipperlicht rechts

zwart/witte knipperlicht links

- De hoofddraadboom in het gebied van de dorpel links uit het kabelkanaal lichten.
- De zwart/groene kabel en de zwart/witte kabel uit de draadboom trekken.
- De zwart/groene en kabel en de zwart/witte kabel van de hoofddraadboom doorknippen en de isolatie over 10 mm afstrippen.
- Op de uiteinden van de kabels van dezelfde kleur van de trekhaakdraadboom vast solderen en isoleren.

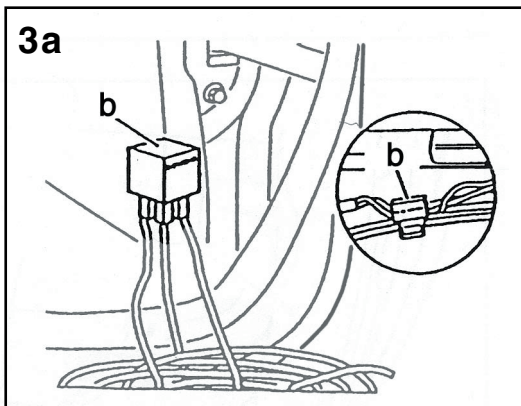

Brug tussen 30/86 en 87a van het relais doorsnijden en beide zijden 8-10 mm afstrippen en vertinnen.

De grijs/groene leiding van de hoofddraadboom voor het mistachterlicht doorknippen en van de uiteinden daarvan, zoals hierboven beschreven, de isolatie afstrippen en de draad vertinnen.

- Het relais volgens het schakelschema erin solderen en het kabelkanaal vastklemmen.
- Soldeer kabel van 30/86 aan de van voren komende grijs/groene kabel.
- Soldeer de kabel van 87a aan de kabel die naar achteren loopt.
- Sluit de kabel aan 85 op de grijs/groene kabel van de aanhanger-kabelbundel aan.

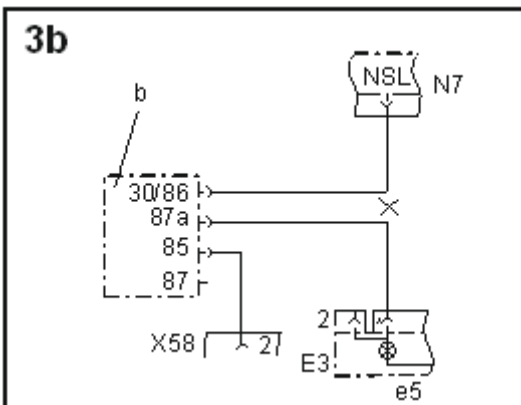

b - Relais uitschakeling mistachterlicht

X58 Contactdoos trekhaak 13-polig

N7 Verlichtingsmodule

E3 Voertuiglamp

Bij voertuigen uitgerust met Parktronic-systeem moet de bruin/witte kabel van de trekhaakdraadboom op punt 2 in de hoofddraadboom worden vastgesoldeerd. De bruin/witte kabel van de hoofddraadboom uit de draadboom trekken, doorknippen en de isolatie over 10 mm afstippen. De kabel van de trekhaakdraadboom doorknippen en de isolatie over 10 mm afstrippen.

Alle kabeluiteinden op elkaar vast solderen en isoleren.

Gedetailleerde informatie - elektrisch inbouwpakket type 210, Limousine

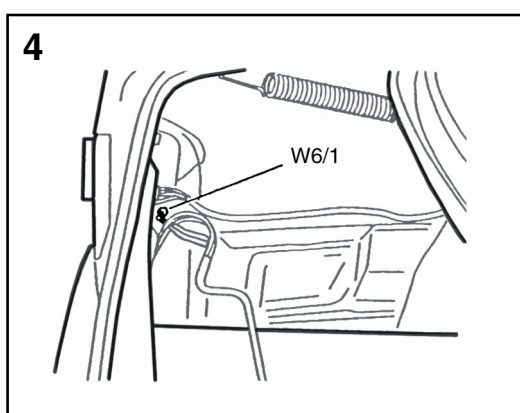
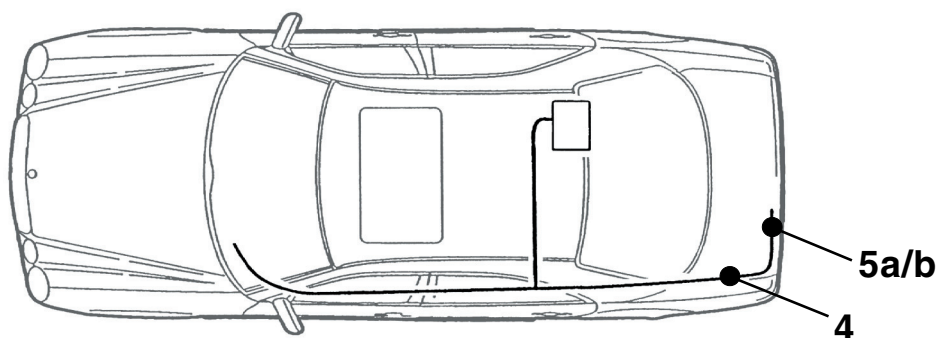

De massaleidingen (bruin en bruin/wit) met ringkabelschoen op het massa-aansluitpunt W6/1 monteren.

T- Limousine:
Het massa-aansluitpunt bevindt zich op een afstand van 450mm in rijrichting van het linker achterlichtarmatuur.

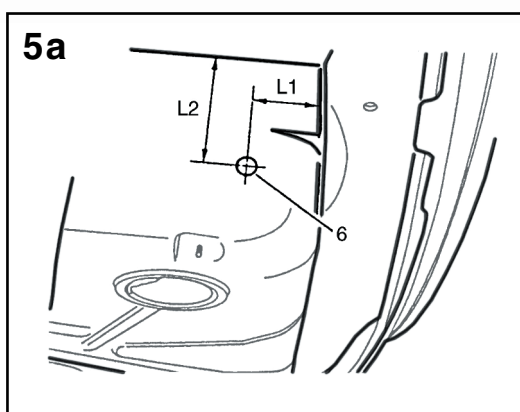

Achteruitvoer - draadboom type 210 Limousine

- X58** Contactdoos trekhaak 13-polig
- 18** De voormonteerde contactdooshouder met 13-polige contactdoos en bevestigingsmaterialen op de contactdooshouderplaat monteren.
- L1** 85mm vanaf uiteinde linker lagsligger.
- L2** 130mm vanaf bodemplaat aansluiting langsligger naar beneden.

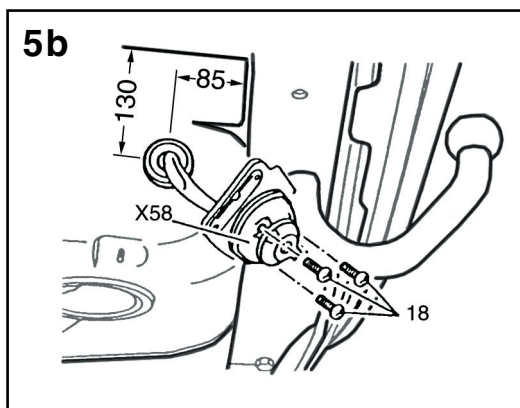

- 6** Boorpositie (6) f 13mm voorboren en tot f 38mm ruimen.

Gedetailleerde informatie - elektrisch inbouwpakket type 210, T-Limousine

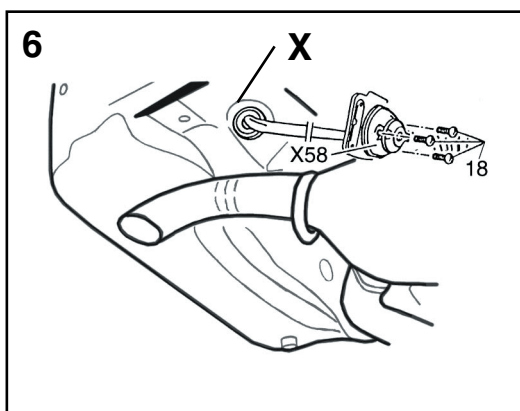
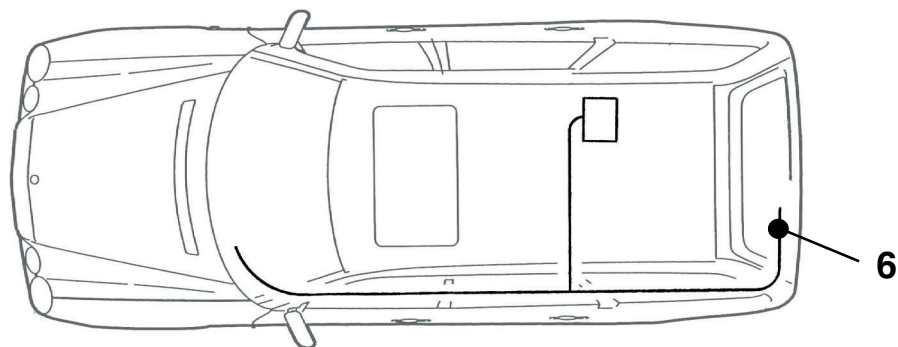

Achteruitvoer - draadboom type 210 T-Limousine

- X58 Contactdoos trekhaak 13-polig
- 18 De voorgesmonteerde contactdooshouder met 13-polige contactdoos en bevestigingsmaterialen op de contactdooshouderplaat monteren.

De blinde plug uit de boring X verwijderen en daar de doorvoertule van de draadboom inzetten.

Bij voertuigen uitgerust met Parktronic-systeem is reeds een doorvoertule aanwezig.

Hierbij op het volgende letten:
De doorvoertule doorsnijden en de trakhaakdraadboom mede in de doorvoertule inzetten. De doorvoertule weer inbouwen en met Terrostat afdichten.

Gedetailleerde informatie - elektrisch inbouwpakket type 210, Limousine en T-Limousine

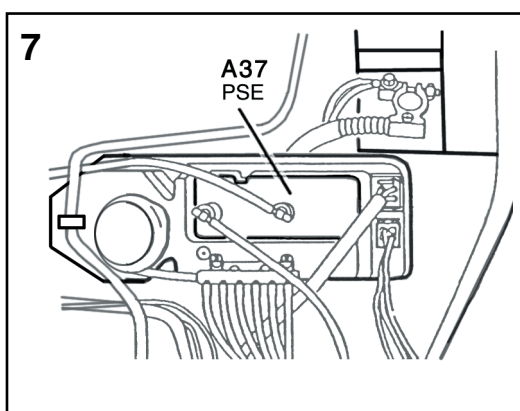
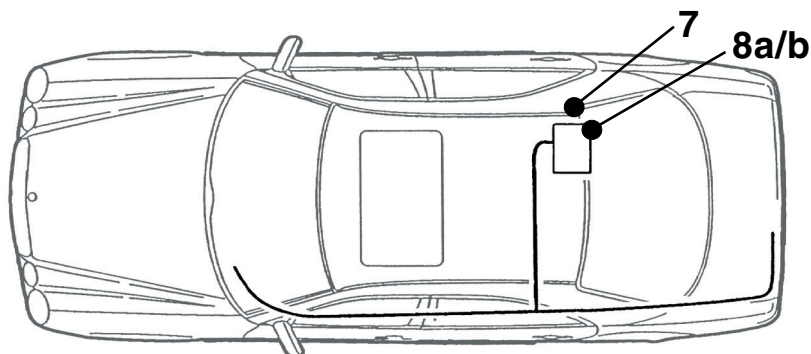

A37 Pneumatische stuurunit (PSE)

De pneumatische stuurunit (A37) uit de schuimplastic-omhulling halen

De bruin/witte kabel (c) (bij voertuigen tot 02/97) in het vrije vak 2 van de 12-polige koppeling op de pneumatische stuurunit inclippen.

Bij voertuigen vanaf 03/97 in de vrije kamer 15 van de 18-polige koppeling.

Indien reeds bezet: de bruin/witte kabel in de bestaande leiding vast solderen en isoleren.

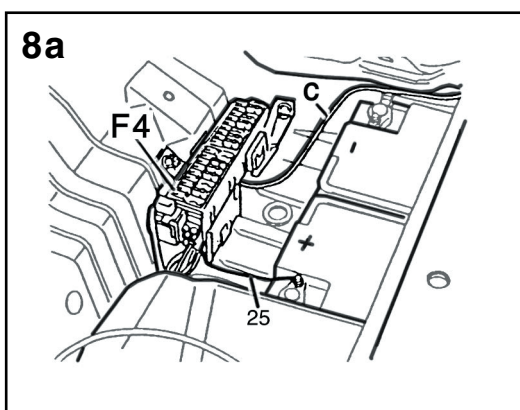

Voeding klem 30 aan de zekeringdoos achterin F4:

- De posities voor de zekeringen 10 - 18 uit F4 achterin het voertuig uitbouwen.
- Indien deze zekeringdoos niet aanwezig is, de meegeleverde zekeringdoos gebruiken.
- Indien op zekering 12 van de zekeringdoos F4 geen voedingsvoeding aanwezig is, de stekker van de rode extra kabel 25 in aansluitvak 12, aansluitpositie E, monteren

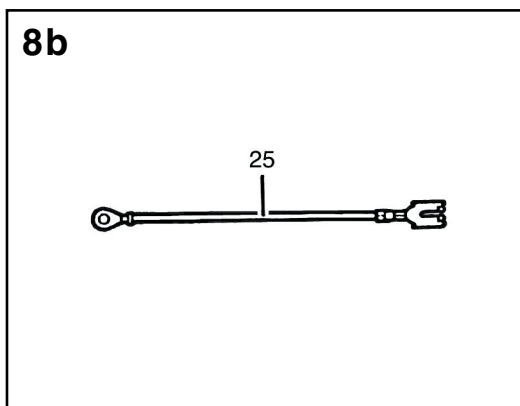

Vervolgens de ringkabelschoen van de rode extra kabel 25 op de accu (pluspool) aansluiten.

Opmerking: indien voeding reeds aanwezig is, niet van toepassing.

De rode kabel van de trekhaakdraadboom aansluitvak 12, aansluitpositie D, monteren.

Een zekering van 25 A in aansluitvak 12 van zekeringdoos F4 achterin het voertuig inzetten.

Gedetailleerde informatie - elektrisch inbouwpakket type 210, Limousine en T-Limousine

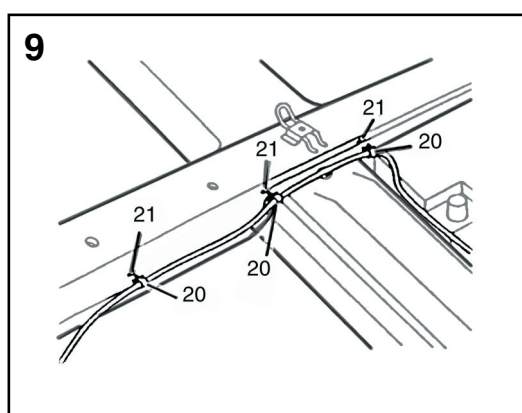
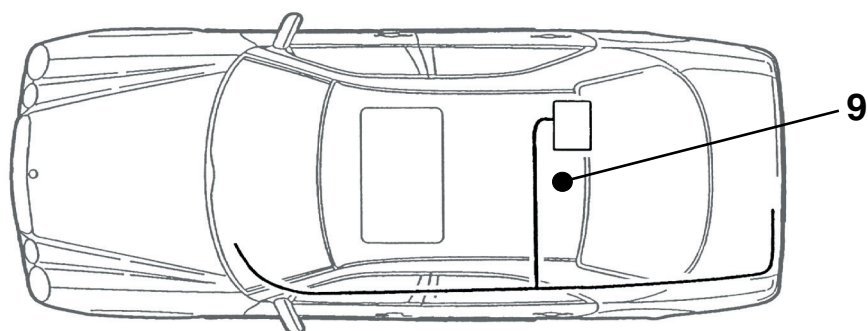

De leiding naar de pneumatische stuurunit en naar de zekeringkast, zoals in de afbeelding aangegeven, onder de isolatielaag vanuit het linker kabelkanaal naar rechts naar de accu installieren en vastzetten.

T-Limousine:
Onder het vloertapijt installeren (zonder de leiding vast te zetten).

Wijziging type 210 v.a. 3/97:

Te herkennen aan:

– Bij modellen vanaf 03/97 is geen contactsleutel voor het starten van de motor aanwezig.

Afb. nr. 7:

De bruin/witte leiding in het vrije vak 15 van de 18-polige koppeling van de pneumatische stuurunit inclipsen.

Indien bezet:

De bruin/witte kabel in de bestaande de bruin/witte leidingslus vastsolederen en isoleren.

(Bij voertuigen tot 02/97 de bruin/witte kabel in de vrije kamer 2 van de 12-polige koppeling van de pneumatische controller klemmen.)

Aanvullende informatie t.b.v. inbouw in type Coupé 208:

De werkzaamheden voor het type 210 Limousine - echter met uitzondering van onderstaande veranderingen - ook bij het type Coupé 208 uitvoeren..

Veranderingen:

Algemene werkzaamheden:

- Bekleding rechts in bagageruimte uit- en inbouwen

Pag. 43, Ligging draadboom:

De dwarsverbindingsleidingen naar de PSE en naar de accu moeten langs de voorste wand van de bagegeruimte worden geïnstalleerd. Daar moeten de te installeren leidingen bij de bestaande hoofddraadboorn worden gevoegd.

Hiervoor het inbouw pakket bij de afbinding van de rode 2,5mm² kabel en de bruin/witte 0,75mm² kabel ca. 1.500 mm verder openen en opnieuw wikkelen

Bij modellen A/C 208: maak een achteruitgang in het reservewielvak, direct achter de contactdooshouder.

Aanwijzing: De contactdooshouder aan de dwarsligger van de trekhaak wordt als sjabloon gebruikt.

Afb. nr. 7:

De bruin/witte leiding in het vrije vak 15 van de 18-polige koppeling van de pneumatische stuurunit inclipsen.

Indien bezet: De bruin/witte kabel in de bestaande de bruin/witte leidingslus vastsolederen en isoleren.

Afb.-reeks nr. 8 :

A 208:

Voeding klem 30 aan de zekeringdoos naast de accu rechtsachter in de bagageruimte.

C 208:

Leid de rode kabel voor de voeding van klem 30 ook mee naar voren naar steekkoppeling N7/1.

Voorde preciese aansluitpositie van de leiding, gelieve m.b.t. de bezetting van de zekeringdoos achterin, het deksel van de zekeringdoos te raadplegen.

Voertuigen met Parktronic-systeem (PTS):

De bruin/witte leiding van de microschakelaar naar de bruin/witte leiding Parktronic-systeem in het gebied van het rechter achterportier installeren en aansluiten, en verder naar de pneumatische stuurunit installeren en daar in vak 15 aansluiten.

Hierna de verbindingpunten isoleren.

I Istruzioni di montaggio

Kit elettrico accessori

N. di ordinazione Westfalia: 313 116 300 113/123/133

Campo d'impiego: Mercedes-Benz Typ 210 tutti i modelli
berlina e berlina T
Mercedes-Benz Typ 208 tutti i modelli

Avvertenze generali:

Prima di iniziare i lavori, leggere le istruzioni per l'uso.

I fori effettuati devono essere sbavati e successivamente trattati con vernice con polvere di zinco.

Il kit elettrico deve essere installato solo da un elettricista, con la batteria scollegata e possibilmente con

l'aiuto di un apparecchio di mantenimento della corrente di riposo.

Tutti i collegamenti brasati devono essere isolati con un tubo flessibile calettato.

L'avaria di un lampeggiatore direzionale, anche del rimorchio, viene segnalata dall'aumento della frequenza di lampeggio. pertanto non è necessario un ulteriore dispositivo di controllo per i lampeggiatore direzionali.

Durante lo scollegamento della batteria si possono perdere dati memorizzati!
Rispettare le informazioni del produttore.

Il presente kit di cavi è dotato di un dispositivo di disinserimento per i retronebbia.

Importante!

Fare attenzione alle modifiche per il tipo 210 berlina e berlina T da 3/97 a partire *da pagina 65*.

Informazioni supplementari per il montaggio nel tipo coupè 208 a partire *da pagina 66*.

In caso di uso di un adattatore a 7 poli, quest'ultimo deve essere tolto dalla presa al termine della guida con rimorchio.

Mercedes-Benz tipo 210, berlina e berlina T

Elenco dei componenti:

- Istruzioni di montaggio
- Fascio di cavi tipo 210/208 con inserto della presa preconfezionato
- Materiale di fissaggio
- Scatola della presa con microinterruttore
- Scatola della presa con microinterruttore
- Istruzioni di lavoro

Lavori generali:

- Rivestimento sinistro del bagagliaio smontare, montate
- Tappeto sul fondo del bagagliaio togliere, reinserire
- Schienale e sedile posteriori smontare, montate
- Rivestimento entrata sinistra posteriore/anteriore... smontare, montate
- Rivestimento inferiore montante B sinistr smontare, montate
- Cunicolo cavi sinistro aprire, chiudere
- Modulo luci smontare, montate

Schema di collegamento kit di cavi tipo 210, berlina e berlina T

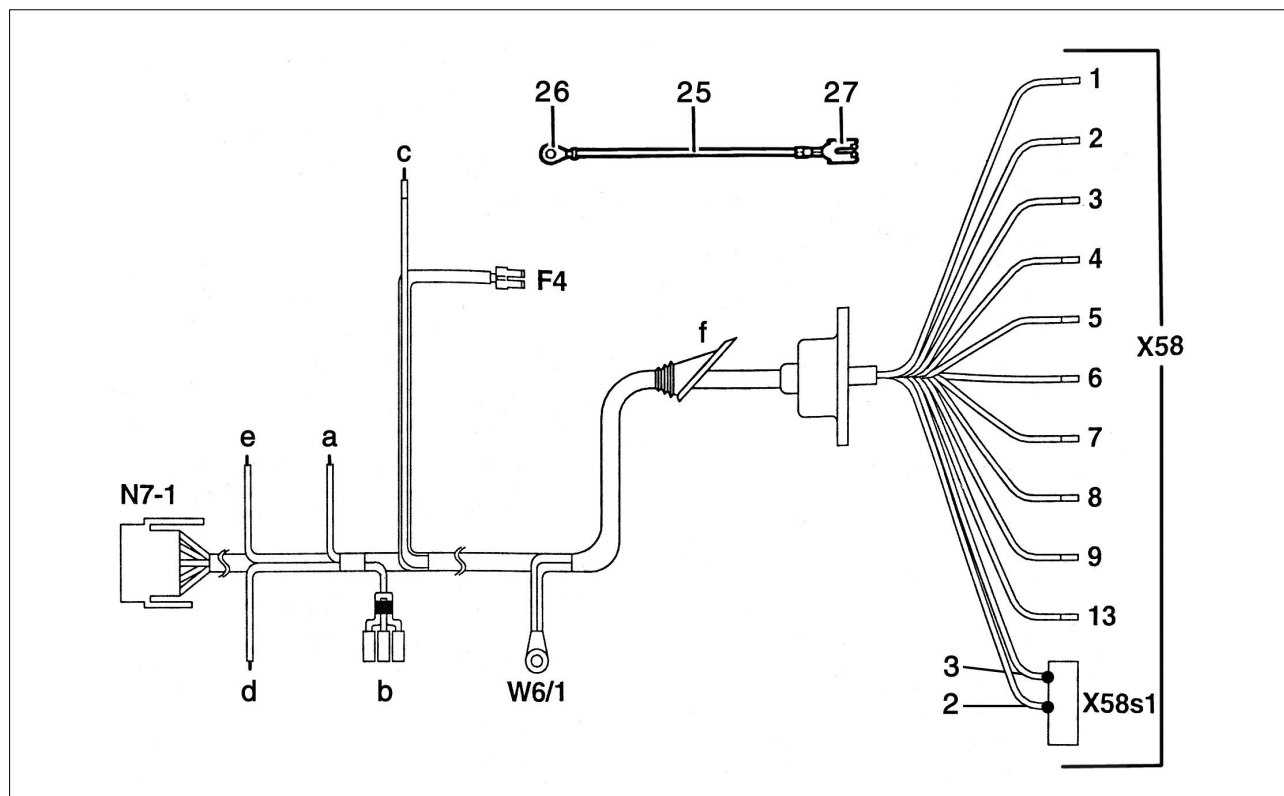

Leggenda:

X58 Presa gancio di traino a 13 poli

(X58/s1 Microinterruttore riconoscimento rimorchio)

W6/1 Massa bagagliaio luce di coda sinistra
F4 Collegamento valvoliera abitacolo posteriore morsetto 30

a Marrone/bianco - Disattivazione del dispositivo ausiliario di parcheggio
b Relè di disattivazione delle luci antinebbia posteriori
c Boccola di contatto sul cavo marrone/bianco per unità di comando pneumatica.
 - vedi pagina 65
d Collegamento nero/bianco per lampeggiatore direzionale sinistro
e Collegamento nero/bianco per lampeggiatore direzionale destro
f Boccola

Schema innesto presa di corrente.
 Dispositivo di traino (x58)

1	nero/bianco
2	grigio/verde
3	marrone (2,5 mm ²)
4	nero/verde
5	grigio/rosso
6	nero/rosso
7	grigio/nero
8	grigio/giallo
9	rosso (2,5 mm ²)
13	marrone (2,5 mm ²)

N7/1 Connettore a spina modulo luci

25 Cavo supplementare
26 Morsetto polo positivo batteria
27 Uscita 12 valvoliera abitacolo posteriore

Kit di montaggio elettrico tipo 210, berlina - percorso dei cavi

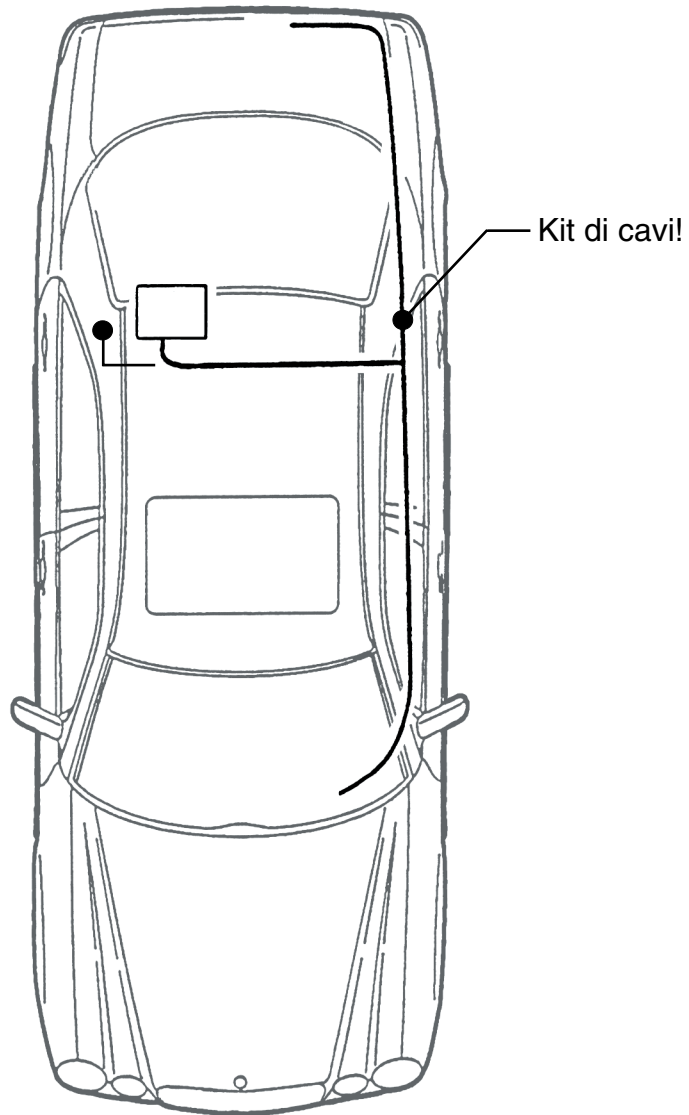

Kit di montaggio elettrico tipo 210, berlina T - percorso dei cavi

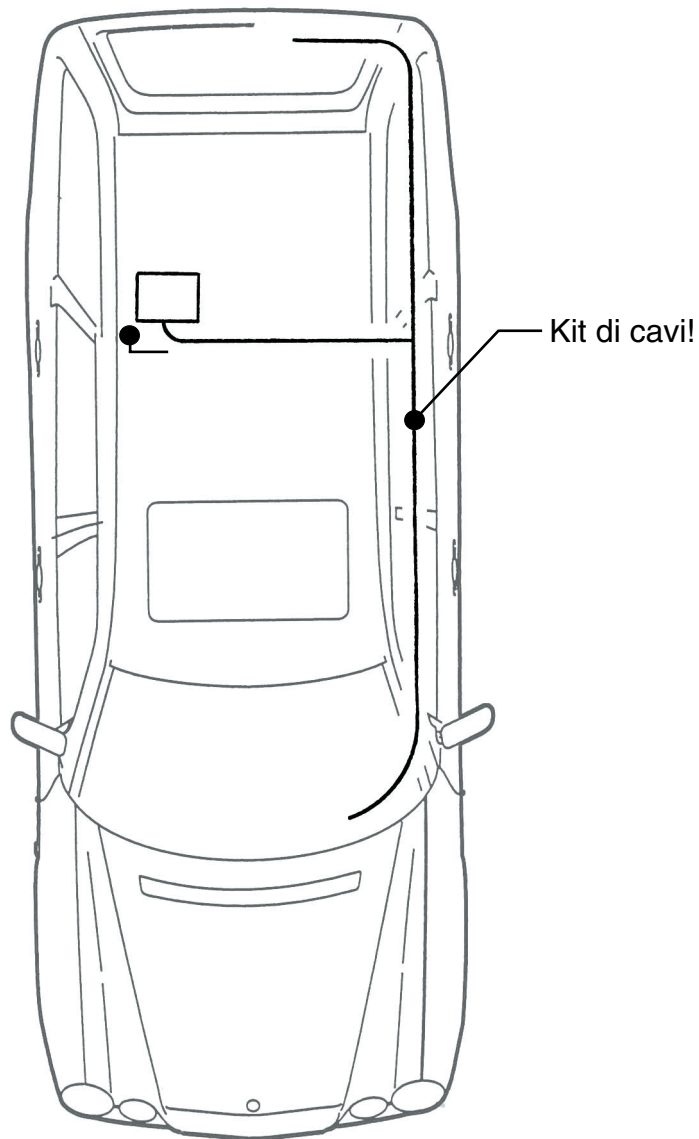

**Kit di montaggio elettrico tipo 210,
berlina e berlina T - informazioni dettagliate**

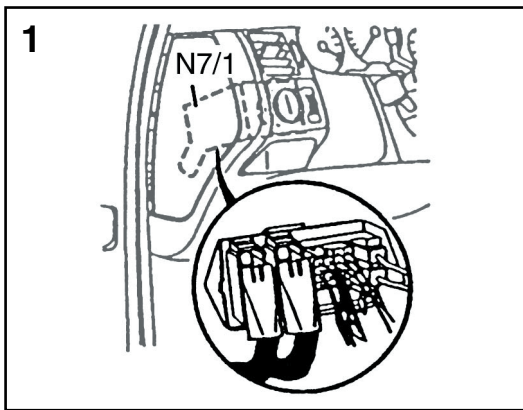
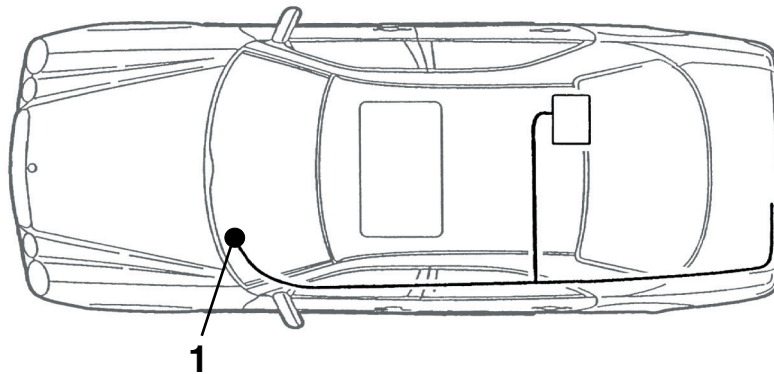

Smontare il modulo luci N7-1

Innestare il giunto del kit di cavi del gancio di traino nel posto d'innesto libero del modulo luci.

Kit di montaggio elettrico tipo 210, berlina e berlina T - informazioni dettagliate

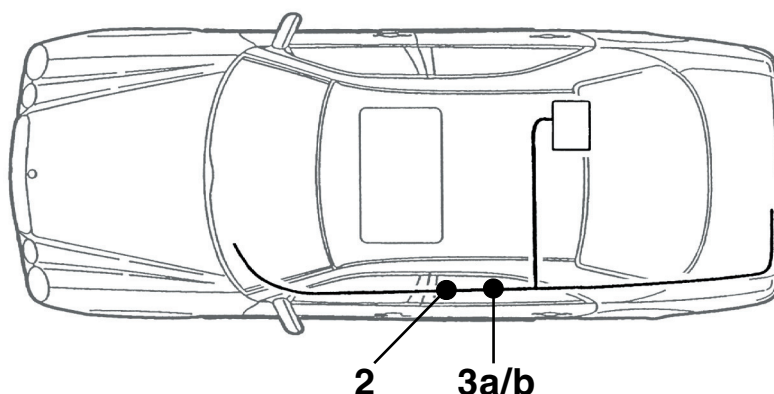

2

Funzionamento:

cavo nero/verde lampeggiatore direzionale destro
cavo nero/bianco lampeggiatore direzionale sinistro

- Sollevare il kit dei cavi di serie dal cunicolo nella zona de sottoporta sinistro.
- Estrarre il cavo nero/verde ed il cavo nero/bianco dal fascio di cavi.
- Tagliare il cavo nero/verde e quello nero/bianco del kit di cavi di serie e spelarli per 10 mm.
- Brasare con l'estremità del cavo dello stesso colore del kit di cavi gancio di traino ed isolare.

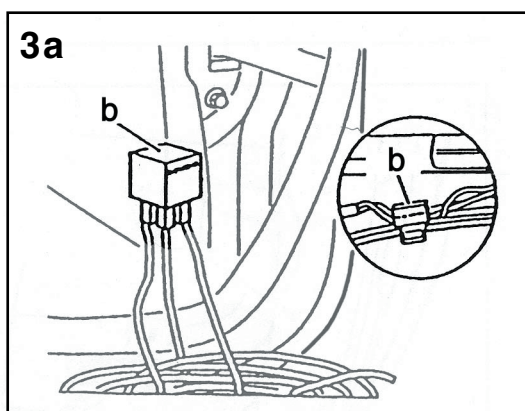

Staccare il ponticello tra 30/86 e 87a sul relè, spelare entrambe le estremità per 8 - 10 mm e stagnarle. Tagliare il cavo grigio/verde per il retronebbia del kit di cavi di serie, spelare e stagnare le estremità come descritto in precedenza.

- Saldare il relè secondo lo schema elettrico e inserirlo nella canalina per cavi.
- Saldare il cavo di 30/86 al cavo grigio/verde proveniente dal davanti.
- Saldare il cavo di 87a al cavo diretto verso il retro.
- Collegare il cavo di 85 al cavo grigio/verde del fascio di cavi del rimorchio.

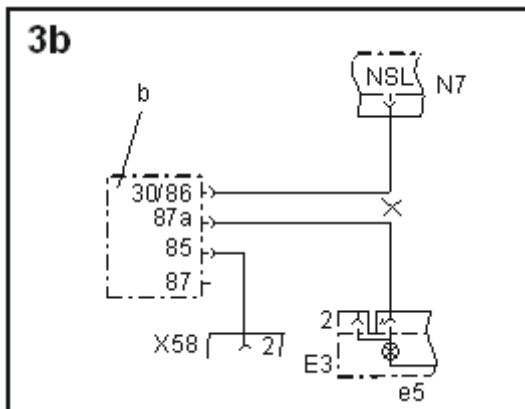

b - Relè di disattivazione delle luci antinebbia posteriori

X58 Presa gancio di traino a 13 poli

N7 Modulo luci

E3 Luce del veicolo

Nei veicoli con sistema Parktronic, il cavo marrone/bianco del kit di cavi rimorchio deve essere brasato nel punto 2 del kit di cavi di serie. Estrarre il cavo marrone/bianco del kit cavi di serie dal fascio di cavi, tagliarlo e spelarlo per 10 mm. Tagliare e spelare per 10 mm il cavo del kit di cavi rimorchio.

Brasare e isolare tutte le estremità dei cavi.

Kit di montaggio elettrico tipo 210, berlina - informazioni dettagliate

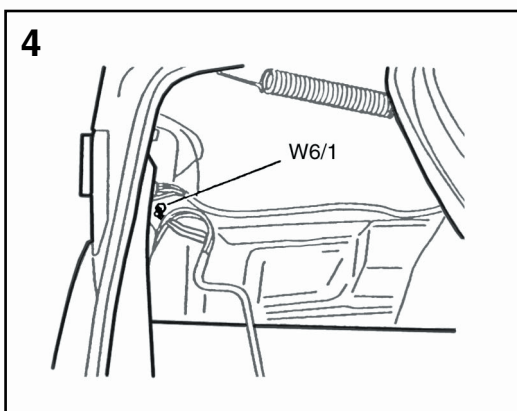
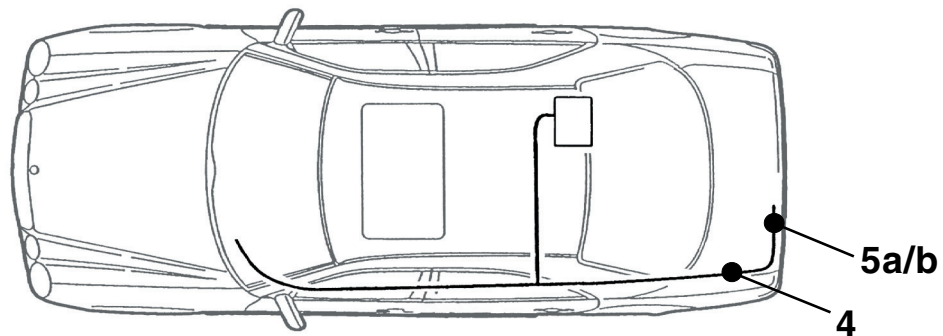

Avvitare i cavi massa (marrone e marrone/bianco) con il capocorda ad anello al punto di massa W6/1.

Berlina T:

Il punto di massa si trova ad una distanza di 450 mm dalla luce posteriore sinistra, visto nel senso di marcia.

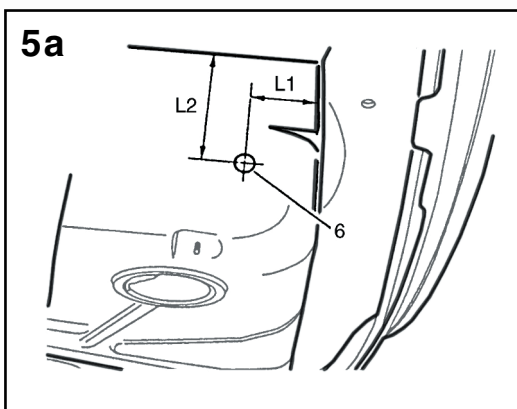

Uscita posteriore - kit di cavi tipo 210 berlina

- X58** Presa gancio di traino a 13 poli
- 18** Avvitare il supporto premontato con la presa a 13 poli ed il materiale di fissaggio sulla lamiera di fissaggio della presa stessa.
- L1** 85mm dall'estremità del longherone sinistro.
- L2** 130mm in basso dalla lamiera di fondo di collegamento del longherone.

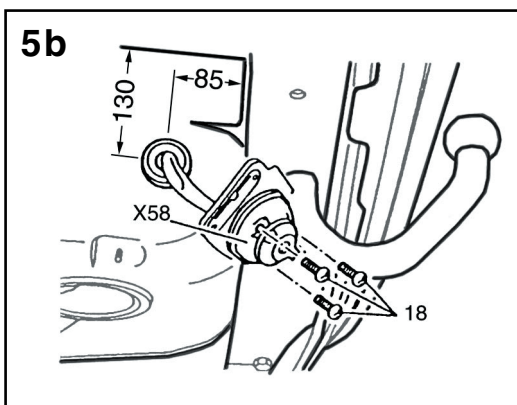

- 6** Preforare il punto (6) con un \varnothing di 13mm ad allargare fino al \varnothing di 38mm.

Kit di montaggio elettrico tipo 210, berlina T - informazioni dettagliate

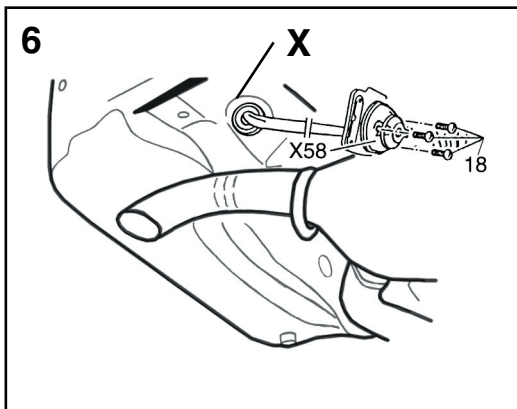
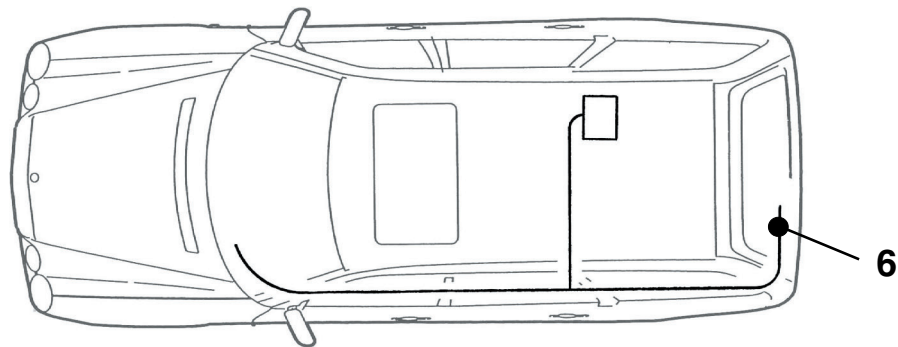

Uscita posteriore - kit di cavi tipo 210 berlina T

X58 Presa gancio di traino a 13 poli

18 Avvitare il supporto premontato con la presa a 13 poli ed il materiale di fissaggio sulla lamiera di fissaggio della presa stessa.

Togliere il tappo cieco dal foro X ed inserire la boccola del kit di cavi.

I veicoli con sistema Parktronic sono già dotati di una boccola.

Rispettare quanto segue:

Intagliare la boccola ed inserire il cavo del gancio di traino.

Rimontare la boccola ed ermetizzarla con Terostat.

Kit di montaggio elettrico tipo 210, berlina e berlina T - Informazioni dettagliate

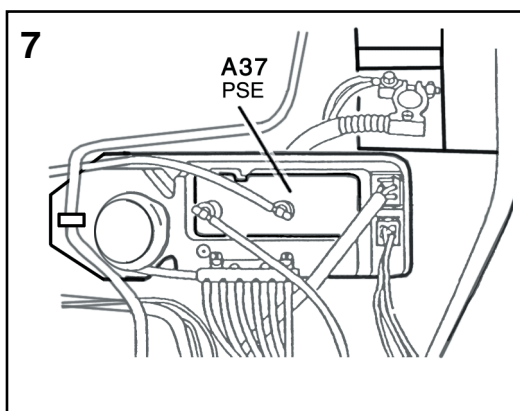
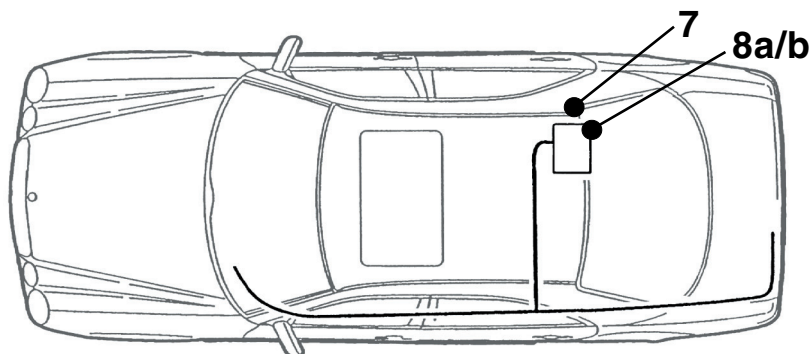

A37 Unità di comando Pneumatica

Togliere l'unità di comando pneumatica (A37) dal rivestimento di schiuma espansa.
Innestare il cavo marrone/bianco (c) (per i veicoli prodotti fino a 02/97) nella camera libera 2 del giunto a 12 poli dell'unità di comando pneumatica. Per i veicoli prodotti a partire da 03/97 nella sede libera 15 del collegamento a 18 poli.
Se il punto di innesto non è disponibile: brasare il cavo marrone/bianco nel cavo esistente ed isolare.

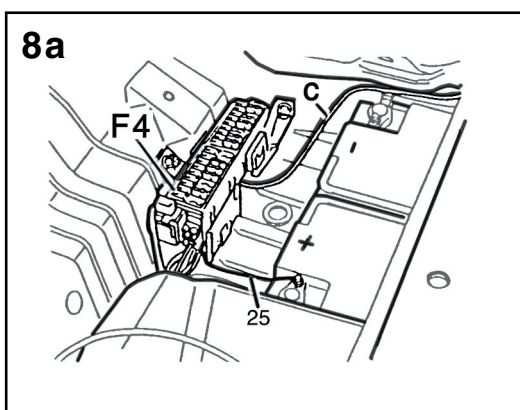

Alimentazione morsetto 30 della valvoliera abitacolo posteriore F4:

- Smontare i posti d'innesto per i fusibili 10-18 della valvoliera F4 nell'abitacolo posteriore.
- Se la valvoliera non è esistente, usare la valvoliera in dotazione.
- Se il fusibile 12 della valvoliera F4 non viene alimentato elettricamente, montare la spina del cavo supplementare rosso 25 nel posto d'innesto 12, reparto E.

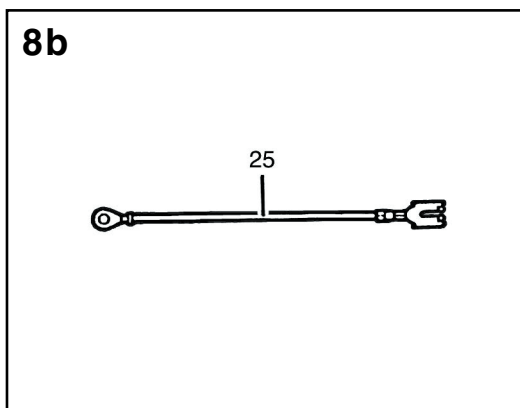

Successivamente collegare il capocorda ad anello del cavo supplementare rosso 25 alla batteria (polo positivo).

Avvertenza: l'operazione sopra descritta non viene eseguita se l'alimentazione elettrica è presente.

Montare il cavo rosso del kit di cavi gancio di traino sul posto d'innesto 12, reparto D.

Innestare il fusibile 25 A posto d'innesto 12 della valvoliera F4 dell'abitacolo posteriore.

Kit di montaggio elettrico tipo 210, berlina e berlina T - Informazioni dettagliate

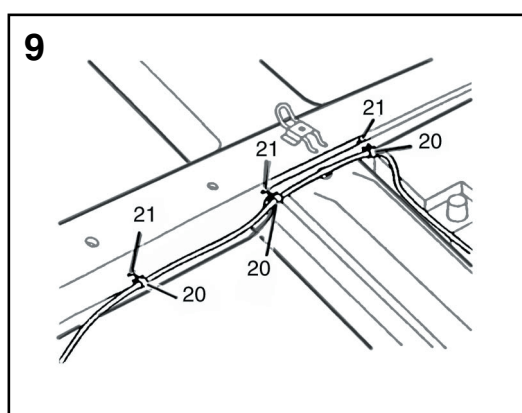
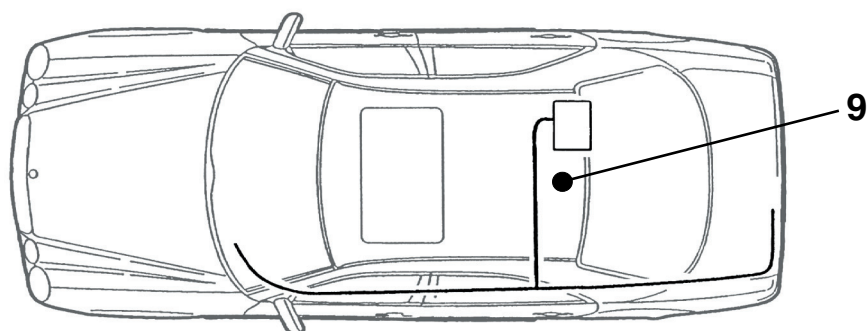

Posare il cavo di collegamento dell'unità di comando pneumatica e della valvoliera, dal cunicolo cavi a sinistra fino alla batteria e a destra sotto l'isolamento, come rappresentato nella figura. Infine fissare il cavo.

Berlina T:
Posare sotto il tappeto (senza fissaggio).

Modifica tipo 210 da 3/97:

Segno di identificazione:

– Sui modelli prodotti a partire da 03/97 non è presente l'ingegno della chiave per l'avviamento del motore.

Figura n. 7:

Innestare il cavo marrone/bianco nella camera disponibile 15 del giunto a 18 poli dell'unità di comando pneumatica.

Se il posto d'innesto non è disponibile:

brasare il cavo marrone/bianco nel cavo marrone/bianco esistente ed isolare.

(Per i veicoli fino a 02/97: agganciare il cavo marrone/bianco nella sede libera 2 del collegamento a 12 poli dell'unità di controllo pneumatica.)

Informazioni supplementari per il montaggio nel tipo coupé 208:

Le operazioni descritte per il tipo 210 berlina sono valide anche per il tipo coupé 208, ad eccezione delle seguenti modifiche.

Modifiche:

Lavori generali:

– Rivestimento destro del bagagliaio smontare, montare

Pagina 56, percorso del kit di cavi:

I cavi di collegamento trasversale della PSE e della batteria vengono posati sul pannello anteriore del bagagliaio. I cavi da posare devono essere aggiunti al fascio di cavi già esistente.

A tal fine aprire di altri 1500 mm circa il kit di montaggio vicino al cavo rosso di 2,5mm² e al marrone/bianco di 0,75mm² e riavvolgere.

Per i modelli A/C 208: praticare un foro di uscita posteriore appena dietro il portapresa nell'alloggiamento per la ruota di scorta.

Nota: il portapresa sulla traversa del supporto per traino funge da sagoma.

Figura n. 7:

Innestare il cavo marrone/bianco nella camera disponibile 15 del giunto a 18 poli dell'unità di comando pneumatica.

Se il posto d'innesto non è disponibile: brasare il cavo marrone/bianco nel cavo marrone/bianco esistente ed isolare.

Serie di figure n.8:

A 208:

Alimentazione morsetto 30 della valvoliera accanto alla batteria, nella perle posteriore destra del bagagliaio.

C 208:

Portare anche il cavo rosso di alimentazione del morsetto 30 in avanti verso il collegamento a spina N7/1.

Per determinare l'esatto posto d'innesto del cavo, guardare lo schema di collegamento della valvoliera dell'abitacolo posteriore nel rivestimento.

Veicoli con sistema Parktronic (PTS):

Posare il cavo marrone/bianco dal microinterruttore al cavo marrone/bianco del sistema Parktronic nella zona della porta posteriore destra, collegare, posare ulteriormente fino all'unità di comando pneumatica ed innestare nella camera 15 di quest'ultima.

Successivamente isolare tutti i punti di collegamento

E Instrucciones de montaje

Juego de accesorios eléctricos

Núm. de pedido Westfalia: 313 116 300 113/123/133

Ámbito de utilización: Mercedes-Benz modelo 210, todas las versiones
sedán y familiar
Mercedes-Benz modelo 208, todas las versiones

Indicaciones de carácter general:

Las las instrucciones de montaje antes de comenzar los trabajos.

Desbarbar los taladros efectuados y aplicarles una capa de pintura de polvo de cinc a continuación.

La instalación del juego eléctrico debe ser efectuada exclusivamente por personal especializado y con la batería desembornada, en lo posible con ayuda de un dispositivo mantenedor de corriente de reposo.

Todas las uniones soldadas deberán aislarse mediante tubos flexibles contráctiles.

El fallo de una luz intermitente, incluidas las del remolque, se señala mediante la elevación de la frecuencia de intermitencia, por lo que resulta innecesario efectuar un control visual adicional de los intermitentes.

Al desconectar la batería pueden perderse datos memorizados.
Obsérvense las informaciones del fabricante.

Este juego de cables va equipado con un sistema de desconexión de las luces antiniebla traseras.

Importante!

Obsérvense las modificaciones para los modelos 210 sedán y familiar desde 3/97 que figuran a partir *de la página 78*.

Información adicional para el montaje en el modelo coupé 208 a partir *de la página 79*.

En caso de utilizar un adaptador de 7 polos deberá retirarse de nuevo de la caja de enchufe una vez finalizado el servicio con remolque.

Mercedes-Benz modelo 210, sedán y familiar

Lista de piezas:

- Instrucciones de montaje
- Juego de cables tipo 210/208 con enchufe preconfeccionado
- Material de fijación
- Carcasa para enchufe con microinterruptor
- Relé de desconexión luz antiniebla trasera
- Instrucciones para el trabajo

Trabajos de carácter general:

- Revestimiento izquierdo del maletero desmontar y montar
- Moqueta del piso del maletero retirar y colocar
- Respaldo y banqueta del asiento trasero desmontar y montar
- Revestimiento umbral izquierdo delantero y trasero .. desmontar y montar
- Revestimiento inferior montante B izquierdo desmontar y montar
- Conducto de cables izquierdo abrir y cerrar
- Módulo de luces desmontar y montar

Esquema de conexiones del juego de cables modelo 210, sedán y familiar

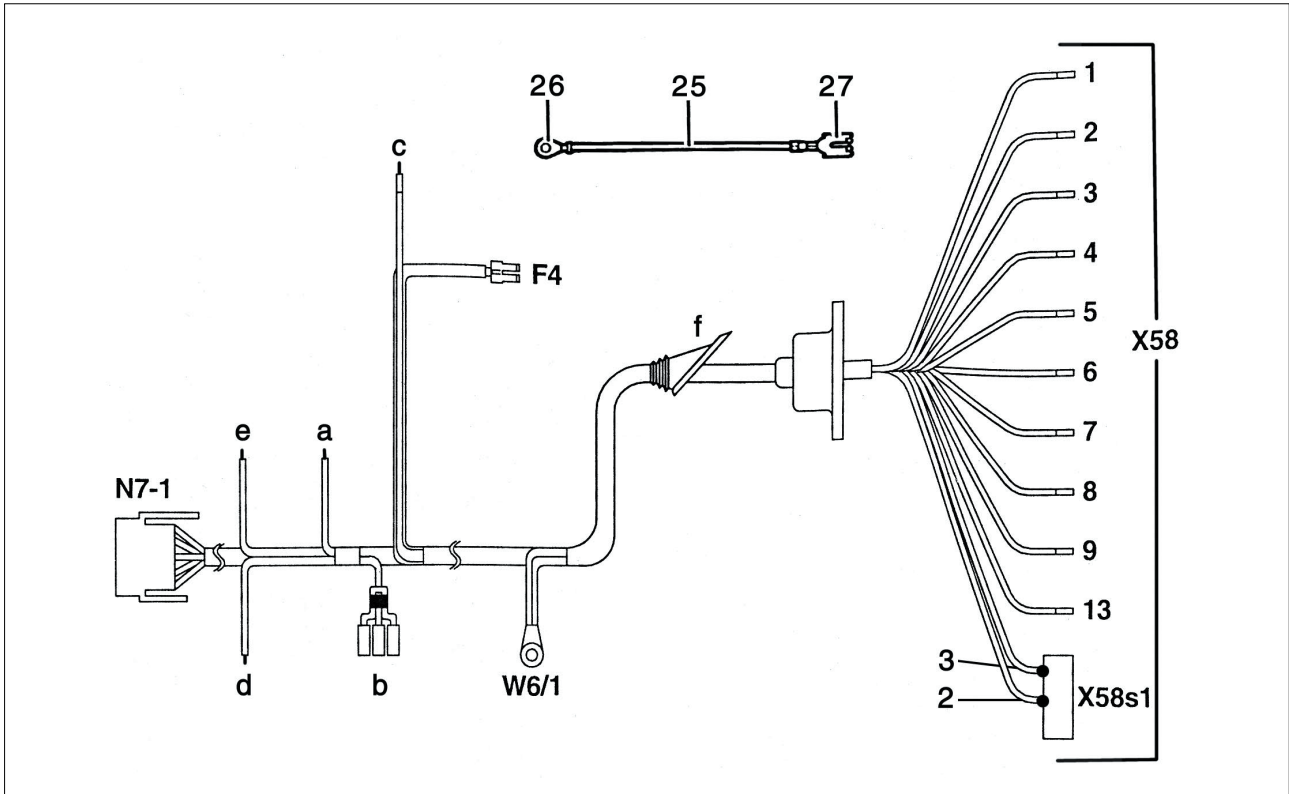

Leyenda:

X58 Caja de enchufe del dispositivo de enganche para remolque, 13 polos

W6/1 Masa rnaletero grupo óptico trasero izquierdo
F4 Conexión caja de fusibles del fondo, borne 30

(X58/s1 Microinterruptor de detección de remolque)

Ocupación de posiciones de enchufe de la caja de enchufe del dispositivo de enganche para remolque (X58)

- | | |
|----|-------------------------------|
| 1 | negro/blanco |
| 2 | gris/verde |
| 3 | marrón (2,5 mm ²) |
| 4 | negro/verde |
| 5 | gris/rojo |
| 6 | negro/rojo |
| 7 | gris/negro |
| 8 | gris/amarillo |
| 9 | rojo (2,5 mm ²) |
| 13 | marrón (2,5 mm ²) |

- a** Marrón/blanco - desconexión, ayuda de estacionamiento
- b** Relé de desconexión luz antiniebla trasera
- c** Casquillo de contacto en el cable marrón/blanco para unidad de control neumática.
- ver página 78
- d** Negro/blanco - Conexión para luz intermitente izquierda
- e** Negro/verde - Conexión para luz intermitente derecha
- f** Manguito

N7/1 Conexión por enchufe del módulo de luces

25 Cable adicional

26 Borne positivo batería 12 V

27 Salida 12 caja de fusibles del espacio posterior

Tendido - Juego de montaje eléctrico modelo 210, sedán

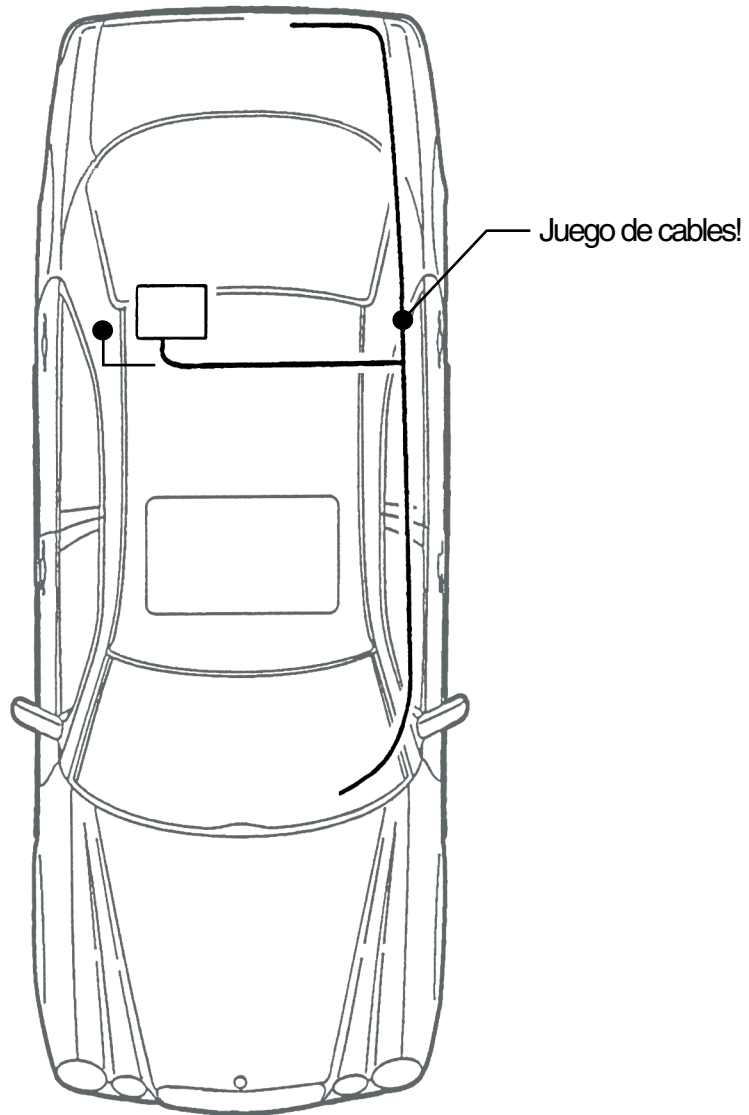

Tendido - Juego de montaje eléctrico modelo 210, familiar

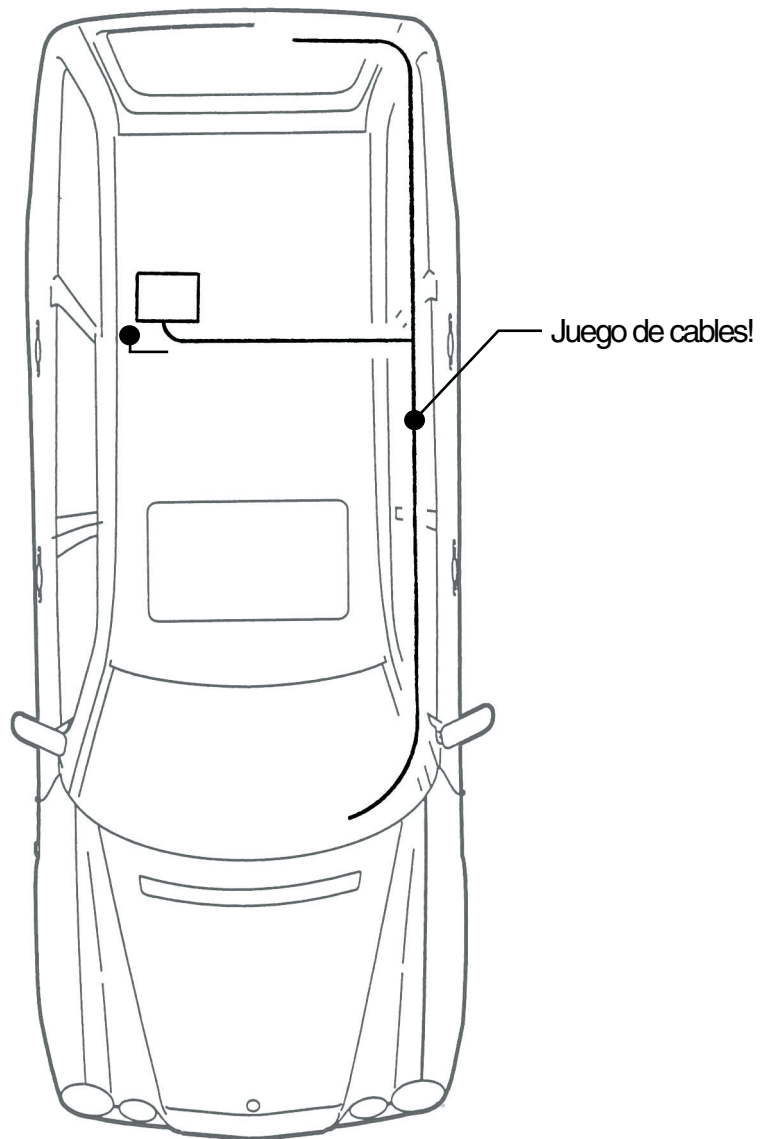

**Información detallada -
Juego de montaje eléctrico modelo 210, sedán y familiar**

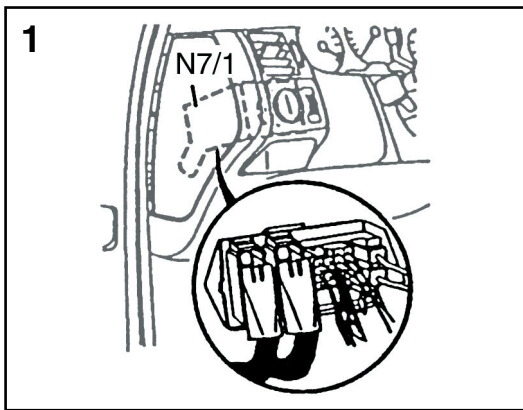
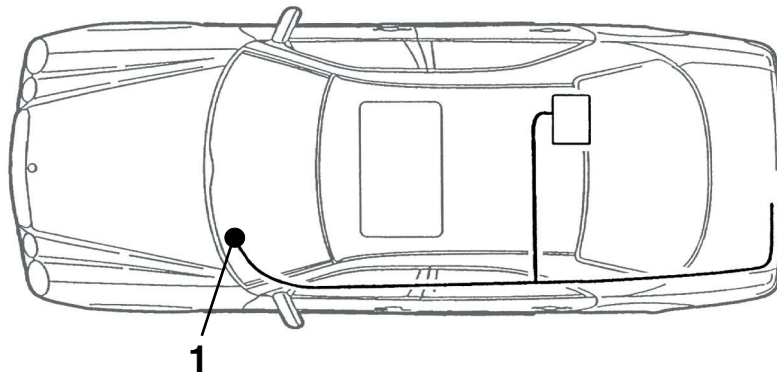

Desmontar el módulo de luces

Calar el acoplamiento del juego de cables del dispositivo de enganche para remolque en la posición enchufable libre del módulo de luces.

Información detallada - Juego de montaje eléctrico modelo 210, sedán y familiar

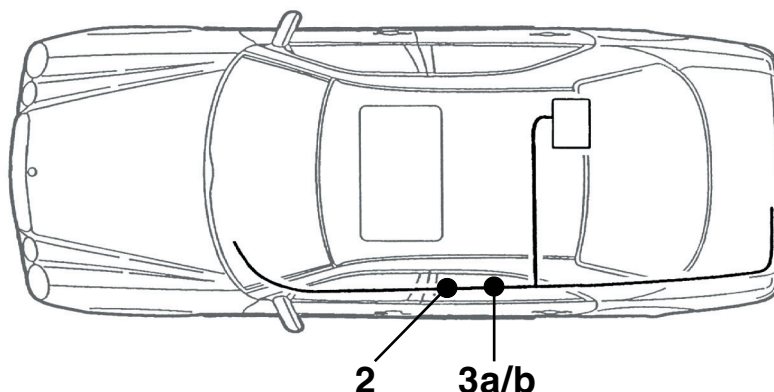

2

Función:

cable negro/verde intermitente derecho
cable negro/blanco intermitente izquierdo

- Sacar el mazo de cables de sede del conducto de cables en la zona del umbral de la puerta izquierda.
- Sacar del mazo de cables los cables negro/verde y negro/blanco.
- Conar los cables negro/verde y negro/blanco del mazo de cables de serie y pelar los extremos 10 mm.
- Soldarlos con los extremos de cable del mismo color del juego de cables del dispositivo de enganche pararemolque y aislar los puntos soldados.

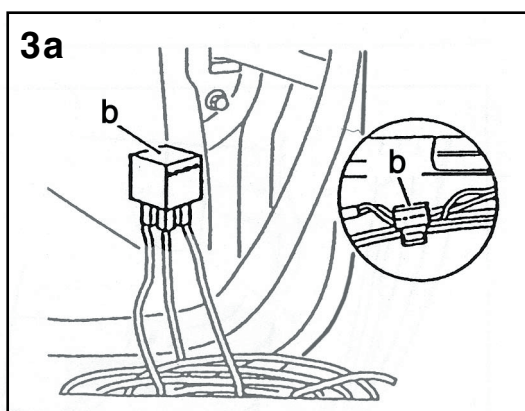

Separar contacto puenteado entre 30/86 y 87a en el relé y pelar 8 a 10mm de ambos lados y estañar.

Cortar el cable de color gris/verde para la luz trasera antiniebla del mazo de cables de serie y pelar y estañar los extremos.

- Soldar el relé según el conjunto de circuitos y enganchar en el conducto para cable.
- Soldar cable 30/86 al cable gris/verde proveniente de adel ante.
- Soldar cable 87a al cable que va hacia atrás.
- Conectar cable 85 con el cable gris/verde del conjunto de cables de remolque.

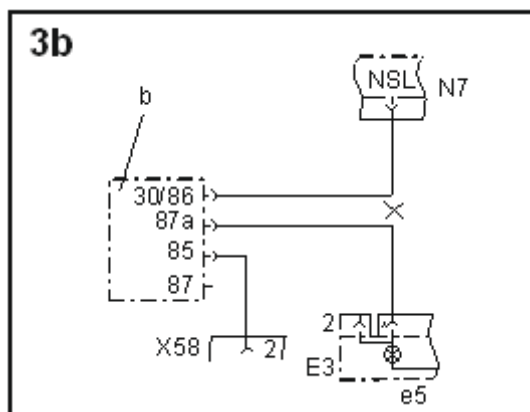

b - Relé de desconexión luz antiniebla trasera
X58 Caja de enchufe del dispositivo de enganche para remolque, 13 polos

N7 Módulo de luces

E3 Luces del vehículo

En los vehículos equipados con el sistema Parktronic deberá soldarse el cable marrón/blanco del juego de cables del enganche para remolque en el punto 2 del mazo de cables de serie. Sacar el cable marrón/blanco del mazo de cables de serie, cortarlo y pelar los extremos 10 mm. Cortar el cable del juego de cables del enganche para remolque y pelar los extremos 10 mm. Soldar entre sí todos los extremos de los cables y aislarlos.

Información detallada - Juego de montaje eléctrico modelo 210, sedán

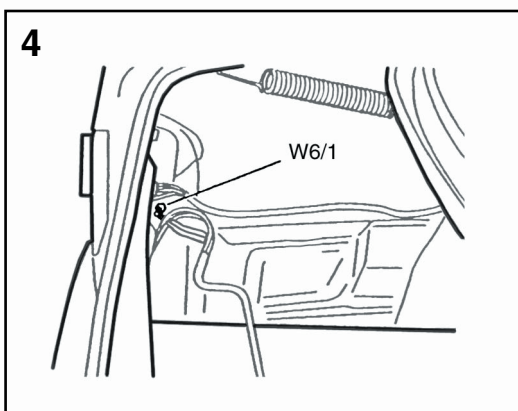
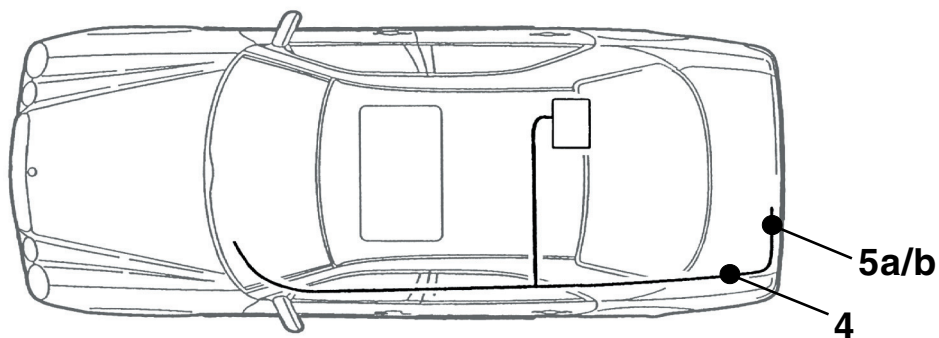

Atornillar los cables de masa (marrón y marrón/blanco) con un terminal de cable anular al punto de masa W6/1

Modelo familiar:

El punto de masa queda a 450 mm alejado en dirección de marcha desde el grupo óptico trasero izquierdo.

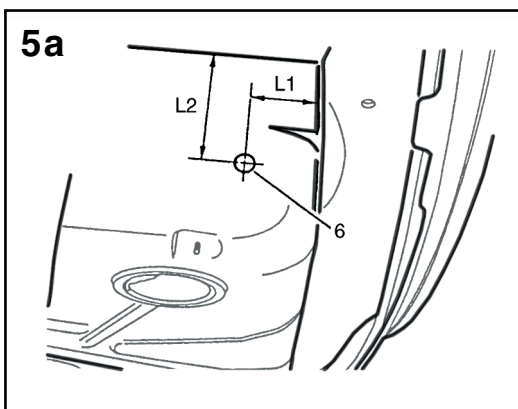

Salida en la parte posterior - juego de cables del modelo 210 sedán

X58 Caja de enchufe del dispositivo de enganche para remolque, 13 polos

18 Atornillar a la chapa de soporte de la caja de enchufe el soporte de caja de enchufe preconfeccionado, con la caja de enchufe de 13 polos y el material de fijación

L1 85mm del final del larguero izquierdo.

L2 130mm de la chapa del piso más abajo del empalme con el larguero.

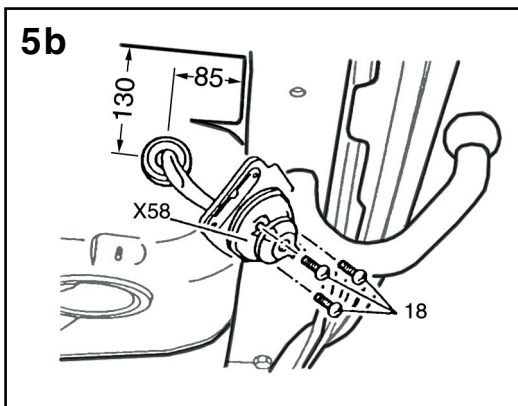

6 Efectuar un taladro previo de 13mm de \varnothing en el punto (6) y agrandarlo a un \varnothing de 38mm.

Información detallada - Juego de montaje eléctrico modelo 210, familiar

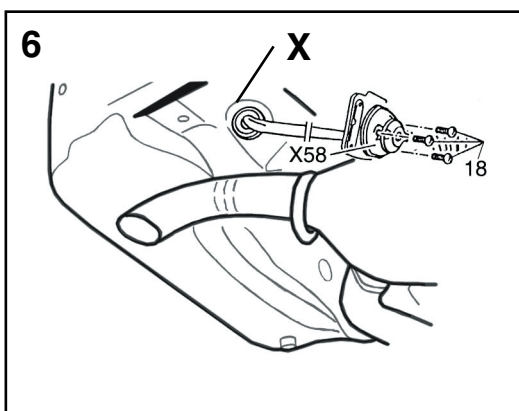
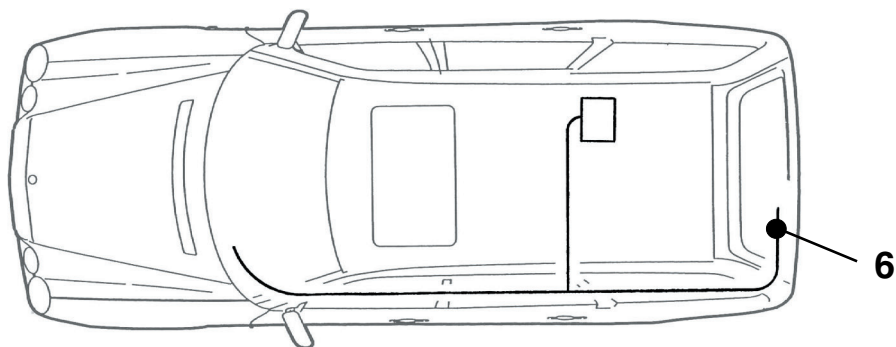

Salida en la parte posterior - juego de cables del modelo 210 familiar

- X58** Caja de enchufe del dispositivo de enganche para remolque, 13 polos
- 18** Atornillar a la chapa de soporte de la caja de enchufe el soporte de caja de enchufe preconfeccionado, con la caja de enchufe de 13 polos y el material de fijación.

Retirar el tapón ciego del agujero X y colocar el manguito del juego de cables.

En los vehículos equipados con sistema Parktronic existe ya un manguito.

Deberá observarse lo siguiente:

Ranurar el manguito e introducir el cable del dispositivo de enganche para remolque en el manguito.

Montar nuevamente el manguito y estanqueizarlo con Terrostat.

Información detallada - Juego de montaje eléctrico modelo 210, sedán y familiar

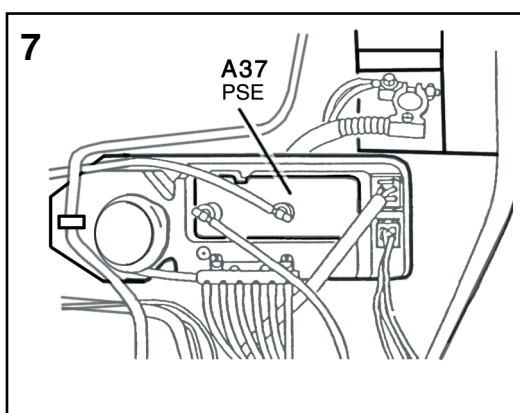
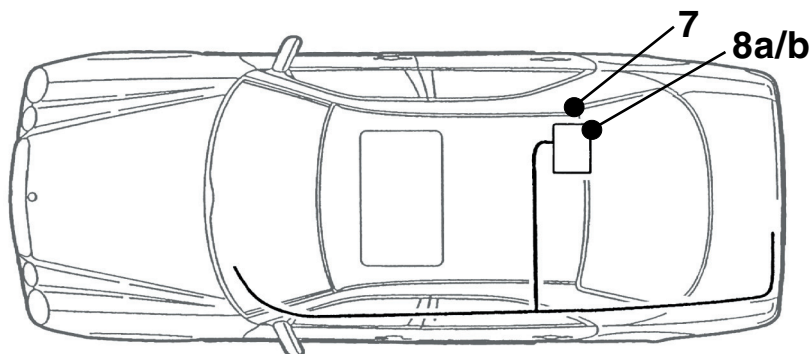

A37 Unidad de control neumática (PSE)

Sacar la unidad de control neumática (A37) de la envoltura de gomaespuma.
Conectar el cable de color marrón/blanco (c) ((para vehículos hasta 02/97) en la cámara libre 2 del acoplamiento de 12 polos en la unidad de control neumática.
Para vehículos a partir de 03/97 en el compartimento libre 15 del enganche de 18 polos.
Si está ocupada: soldar el cable marrón/blanco al cable ya existente y aislar la soldadura.

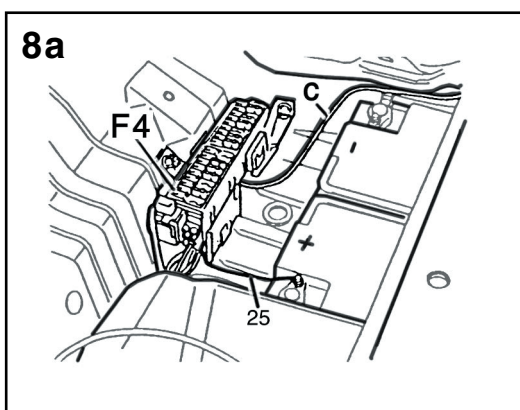

Alimentación bome 30 en la caja de fusibles del espacio posterior F4:

- Desmontar la caja de fusibles F4, ocupación de fusibles 10- 18, del espacio posterior.
- Si no existe la caja de fusibles, utilizar la caja de fusibles adjuntada.
- Si en el fusible 12 de la caja de fusibles F4 no existe alimentación de tensión, montar el conector del cable adicional rojo 25 en la posición de enchufe 12, ocupación E.

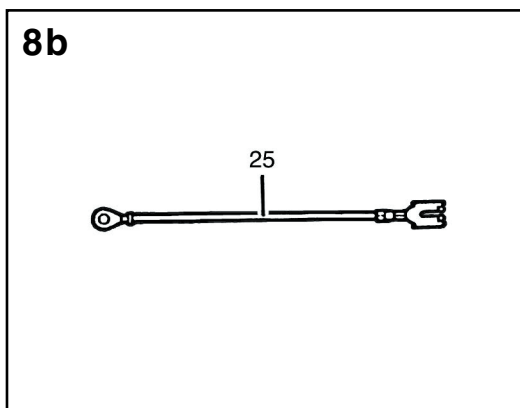

Conectar a continuación el terminal anular de cable del cable adicional rojo 25 a la batería (polo positive).

Indicación: se suprime este paso si existe alimentación.

Montar el cable rojo del juego de cables del dispositivo de enganche para remolque en la posición de enchufe 12, ocupación D.

Colocar el fusible 25A en la posición de enchufe 12 de la caja de fusibles F4 situada en la parte posterior.

Información detallada - Juego de montaje eléctrico modelo 210, sedán y familiar

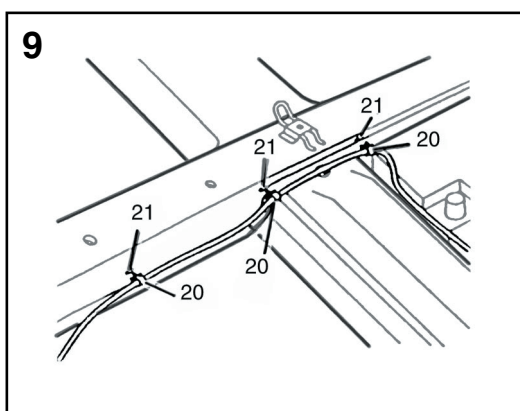
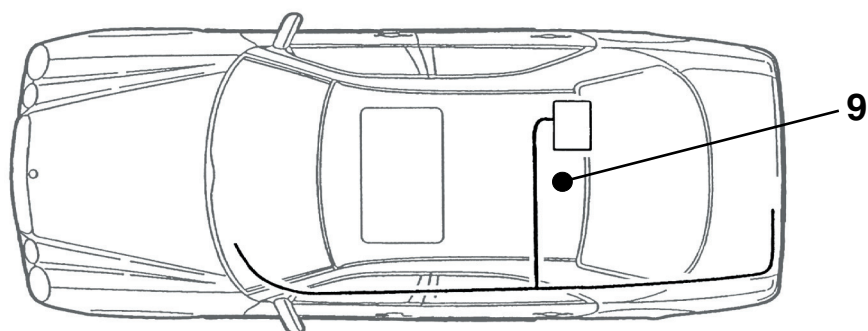

Tender el cable para la unidad de control neumática y la caja de fusibles del conducto de cables izquierdo hacia la batería, lado derecho, por debajo de la insonorización y fijarlo tal y como se muestra en la figura.

Modelo familiar:
Tender por debajo de la moqueta (no fijarlo).

Modificación modelo 210 a partir de 3/97:

Signo distintivo:

– Los modelos a partir de 03/97 no disponen de paletón para el arranque del motor.

Fig núm. 7:

Conectar el cable de color marrón/blanco en la cámara libre 15 del acoplamiento de 18 polos de la unidad de control neumática.

Si está ocupada:

soldar el cable marrón/blanco en el bucle de cable existente marrón/blanco y aislar la soldadura.

(Para los modelos hasta 02/97 enganchar el cable marrón /blanco en el compartimento libre 2 del enganche de 12 polos de la unidad de control neumática.)

Información adicional para el montaje en el modelo coupé 208:

Seguir los pasos de trabajo efectuados para el modelo 210 sedán también en el caso del modelo coupé 208, con excepción de las siguientes modificaciones.

Modificaciones:

Trabajos de carácter general:

– Revestimiento del maletero, lado derecho desmontar y montar

Página 69, tendido del juego de cables:

El tendido de cables de la unión transversal hacia la PSE y la batería se efectúa en la pared delantera del maletero. En dicho punto se fijarán al mazo de cables ya existente los nuevos cables.

Separar para ello el juego de montaje del trenzado de los cables rojo de 2,5mm² y marrón/blanco 0,75mm² aproximadamente 1.500 mm y trenzarlos nuevamente

Para modelos A/C 208 conformar la salida trasera detrás del soporte del enchufe en la cavidad de la rueda de reserva.

Nota: El soporte de enchufe en el travesaño del dispositivo de remolque sirve como plantilla.

Fig. núm. 7:

Conectar el cable de color marrón/blanco en la cámara libre 15 del acoplamiento de 18 polos de la unidad de control neumática.

Si está ocupada: soldar el cable marrón/blanco en el bucle de cable existente marrón/blanco y aislar la soldadura.

Fig. núm. 8 :

A 208:

Alimentación del borne 30 en la caja de fusibles junto a la batería, parte trasera derecha del maletero.

C 208:

Tender el cable rojo de alimentación del borne 30 hacia adelante hasta el enganche de conexión N7/1.

La posición de enchufe exacta del cable se determinará mediante la ocupación en la tapa de la caja de fusibles del espacio posterior.

Vehículos con sistema Parktronic (PTS):

Tender el cable marrón/blanco del microinterruptor hacia el cable marrón/blanco del sistema Parktronic en la zona de la puerta trasera derecha, unirlos entre sí y seguir el tendido hasta la unidad de control neumática, conectándolos en la cámara 15 de la misma. Aislar a continuación los puntos soldados.
