



# Schaltsaugrohr Mercedes-Benz W211

## Bruch am Schaltgestänge

Fahrzeuge:	Produkt: Schaltsaugrohr		
Mercedes-Benz	PIERBURG Nr.	Ref.-Nr.*	Ersatz für*
C, CLC, CLK, CLS, E, ML, R, S, SL, SLK, Sprinter, Viano	<b>7.00246.33.0</b>	A 272 140 21 01 A 272 140 22 01 A 272 140 24 01	7.00246.26.0 ... .29.0

### Mögliche Beanstandungen:

- Leistungsmangel
- Klappen ohne Funktion
- Schaltgestänge gebrochen
- Fehlerlampe leuchtet

Der Schadensursache liegt nicht im Saugrohr, sondern in einer undichten Leitung der Motorentlüftung. Die Leitung der Motorentlüftung verläuft oberhalb des Schaltgestänges am Saugrohr. Die ursprünglich verbaute Leitung der Motorentlüftung kann durch Alterung oder Beanspruchung undicht werden.

Falls hier Öl austritt und auf das Schaltgestänge tropft, kann dadurch das Kunststoffmaterial des Schaltgestänges porös werden und brechen.

- Falls Öl austritt, muss die Kunststoffleitung umgehend durch eine Leitung aus Aluminium ersetzt werden.
- Falls das Schaltgestänge bereits geschädigt ist, sollte das Saugrohr ersetzt werden.



Schadensbild: Bruch am Schaltgestänge



Motorraum W211 mit Leitung der Motorentlüftung (hervorgehoben)

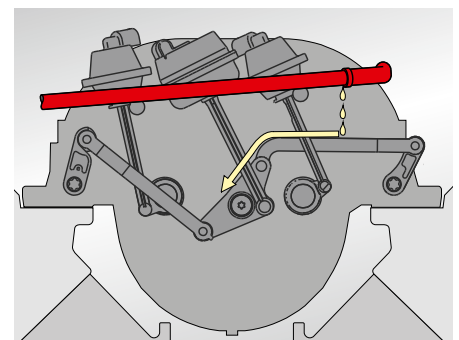

Schadensursache: Öl läuft aus der Leitung der Motorentlüftung (hervorgehoben) und schädigt das Schaltgestänge

Änderungen und Bildabweichungen vorbehalten. Zuordnung und Ersatz, siehe die jeweils gültigen Kataloge, TecDoc-CD bzw. auf TecDoc-Daten basierende Systeme.

\* Die aufgeführten Referenznummern dienen nur zu Vergleichszwecken und dürfen nicht auf Rechnungen an den Endverbraucher verwendet werden.