

Le filtre pour boîte de vitesses pour toutes les boîtes de vitesses DSG VW/AUDI 6 vitesses

N° VAICO: V10-0440 convient pour OE: 02E 398 051

La boîte de vitesses à double embrayage DSG développée par Volkswagen est considérée comme l'une des innovations techniques les plus importantes de des dernières années. Elle combine le confort d'une boîte de vitesses automatique avec l'efficacité et la dynamique d'un embrayage manuel. Deux embrayages veillent à ce que l'opération d'embrayage ait lieu dans un laps de temps de quelques centaines de secondes.

Lors d'un changement de vitesse, l'un des deux embrayages s'ouvre alors que l'autre se ferme au même instant. Cela est possible parce que l'embrayage présélectionne toujours déjà une autre vitesse lorsqu'une vitesse est enclenchée.

Avantages par rapport à une boîte de vitesses automatique traditionnelle:

- Pas d'interruption sensible de la force de traction
- Conduite agréable
- Taux d'efficacité nettement supérieur
- Economise du carburant, réduit les émissions de CO2
- Changement de vitesse manuelle possible grâce à l'embrayage Tiptronic

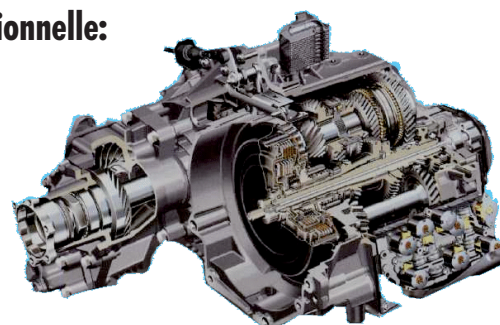

Entre-temps, chaque 10ème Golf et chaque 3ème Passat Variant sont équipés de cette boîte de vitesses. Depuis, la millionième boîte de vitesses DSG a été livrée.

Maintenance

Afin d'éviter des dommages Mechatronik, un intervalle de vidange de 60.000 km de l'huile pour boîtes de vitesses DSG ainsi que pour le remplacement du filtre DSG est prescrit selon le plan d'entretien de VW/AUDI. Avec son kit de vidange d'huile DSG, VAICO propose l'alternative haut de gamme au OE.

Filtre VAICO pour boîtes de vitesses DSG (avec joint)

Art. N°: V10-0440

Quantité nécessaire : 1

Huile VAICO pour boîtes de vitesse DSG

Art. N°: V60-0118, 1 l

Quantité nécessaire: 6

